

↗ DOMETIC AWNINGS PERFECTROOF

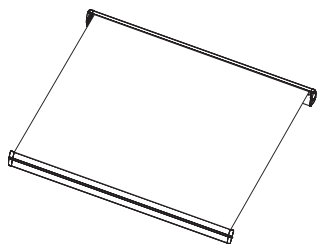

PR4500

DA	Premium markise Betjeningsvejledning	7
SV	Premium markis Bruksanvisning	28
NO	Premium markise Bruksanvisning	49
FI	Premium-markiisi Käyttöohje	70
RU	Автомобильная шторка «Premium» Автомобильная шторка «Premium» Инструкция по эксплуатации	90
PL	Markiza Premium Instrukcja obsługi	112
CS	Markýza Premium Návod k obsluze	133
SL	Premium markiza Navodilo za uporabo	154

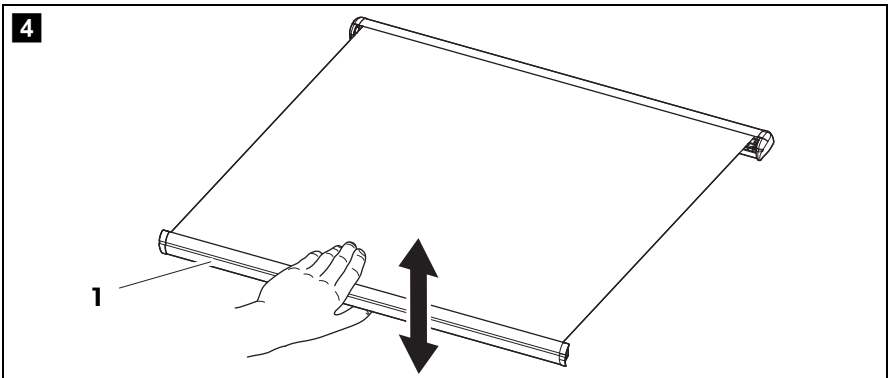
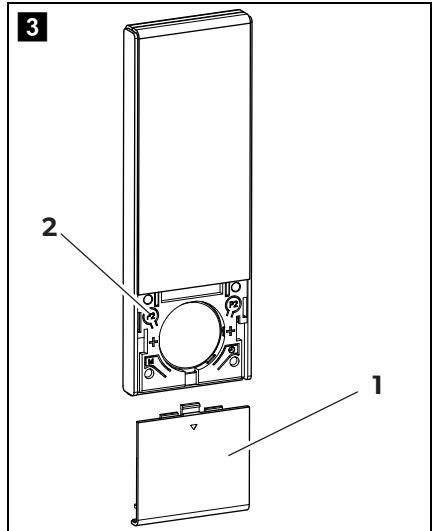
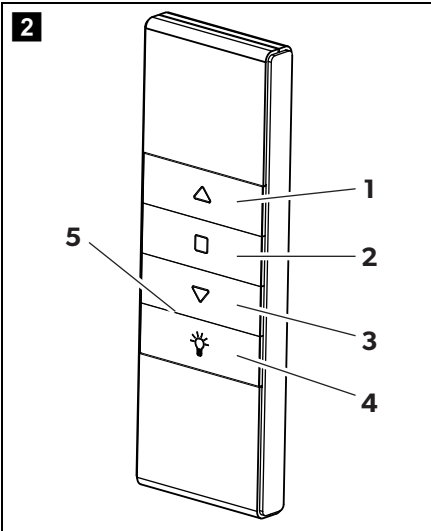
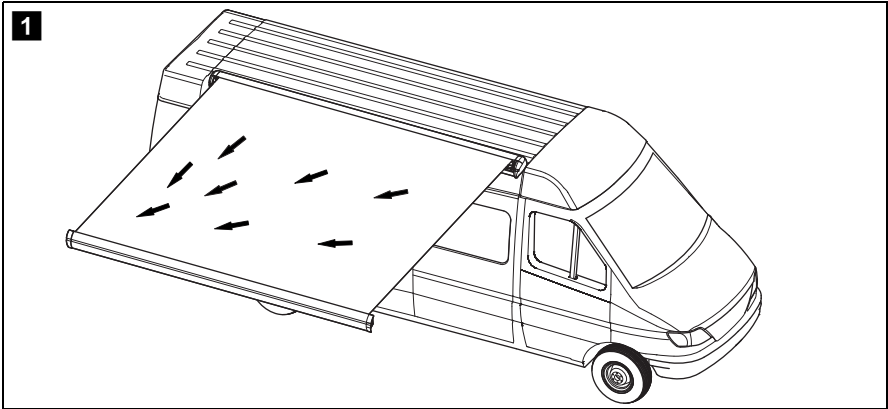

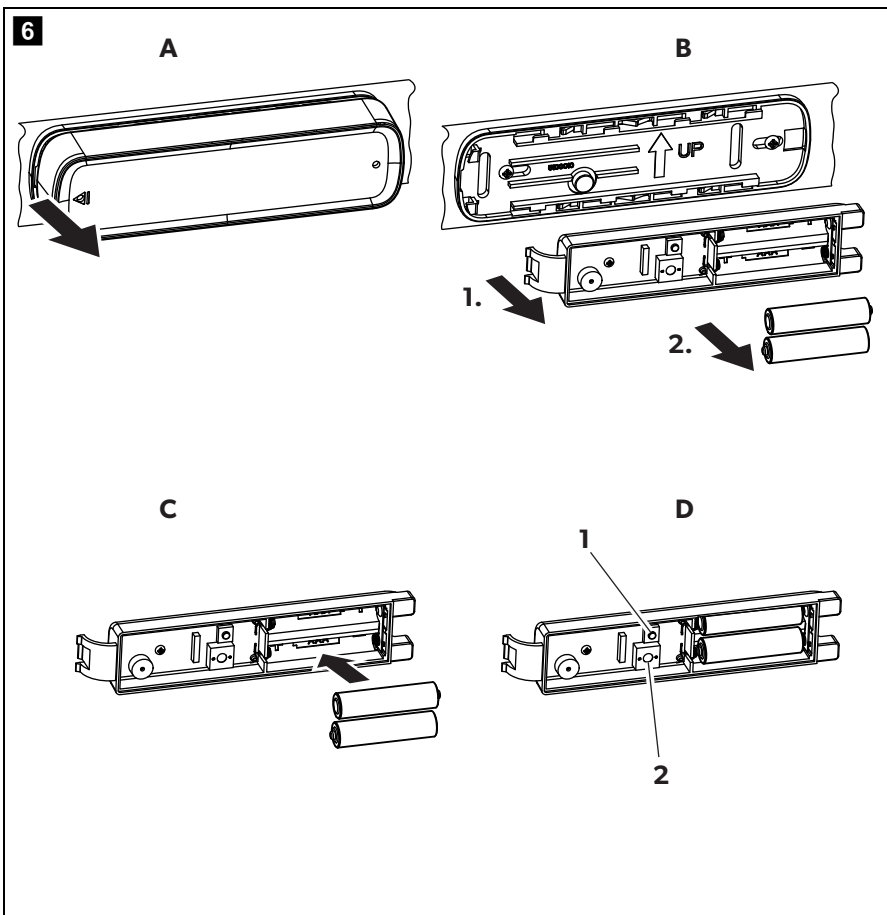
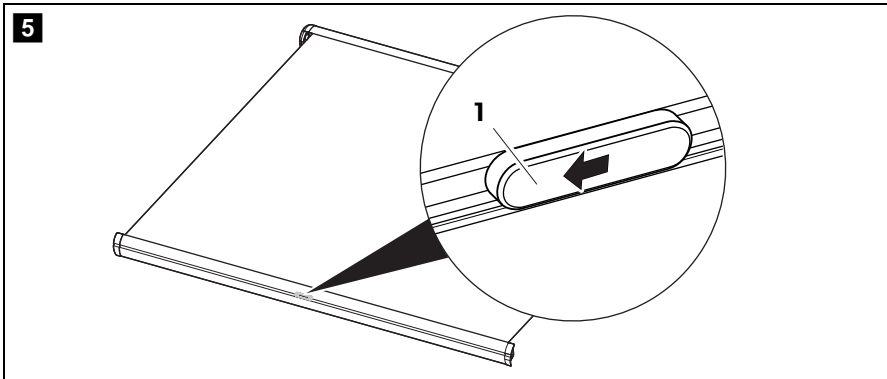

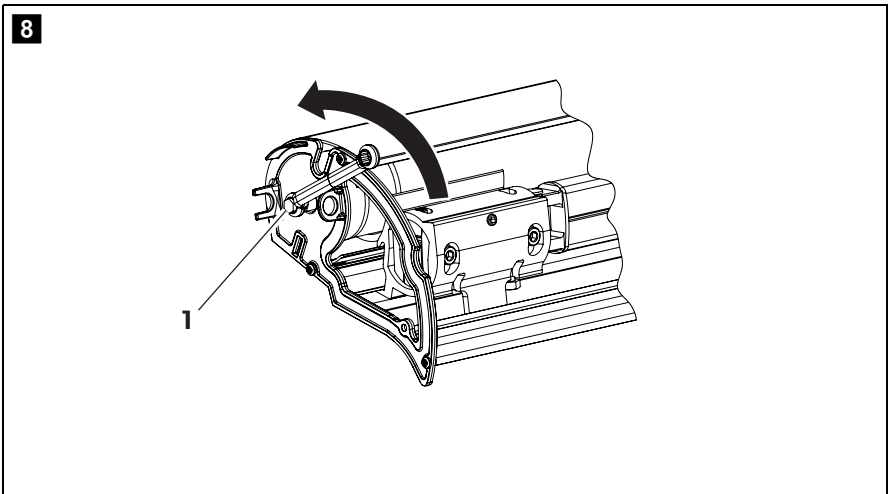
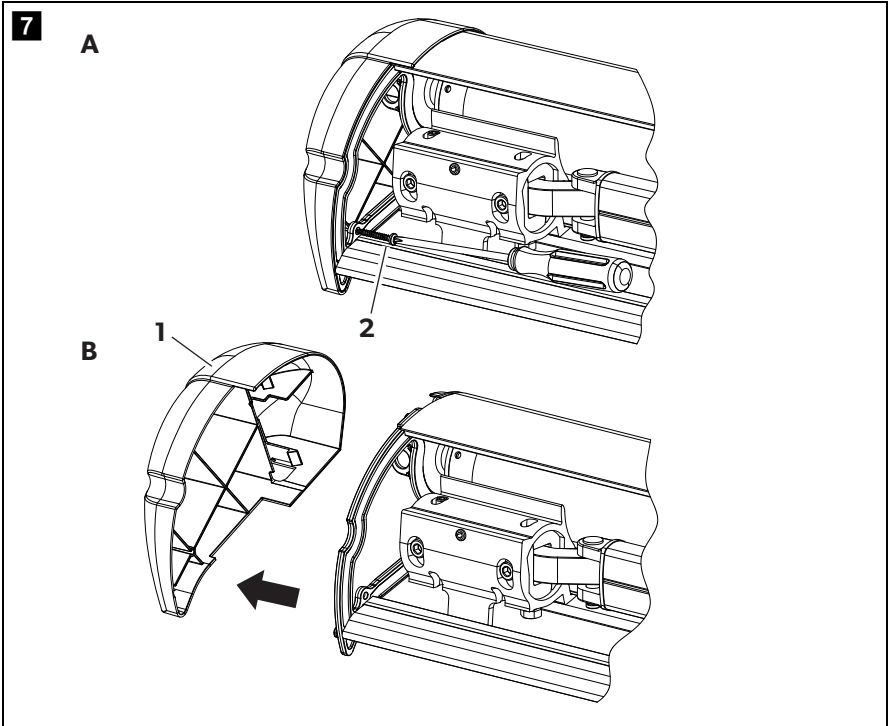

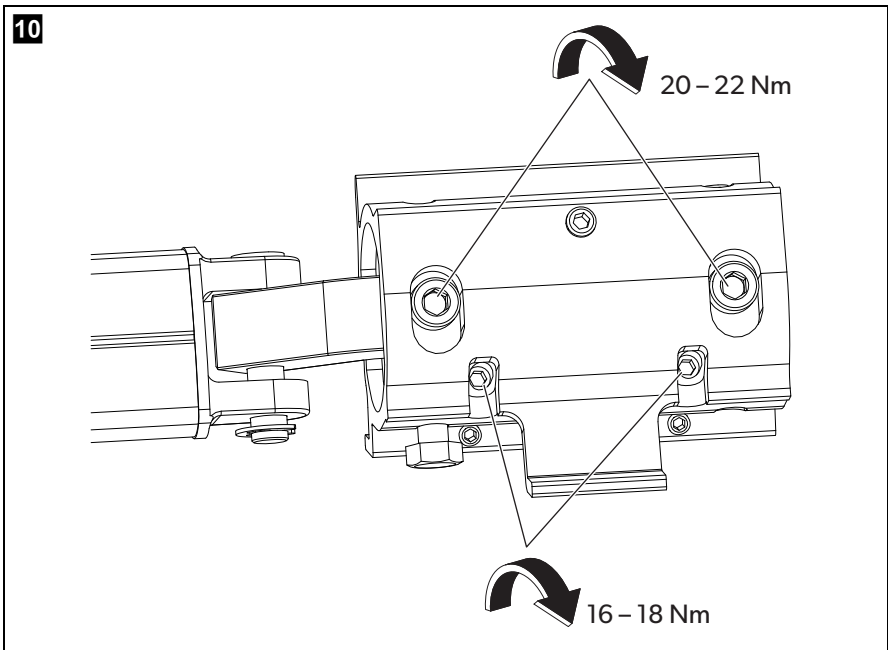
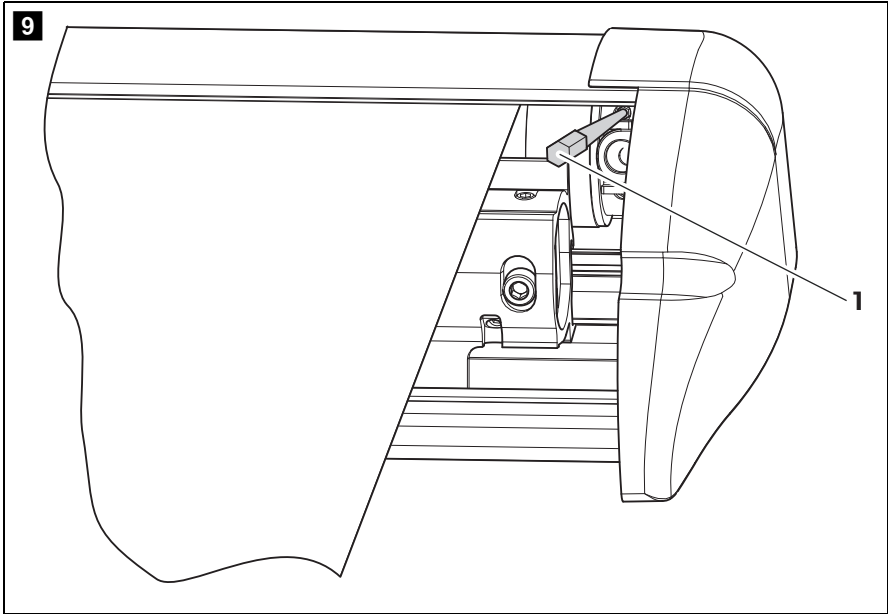

**ADVARSEL!**

- Denne vejledning skal læses og forstås før anvendelse, justering, rengøring og vedligeholdelse. Denne enhed skal installeres af en kvalificeret servicetekniker. Ukorrekt installation kan medføre alvorlige kvæstelser. Ændring af dette produkt kan være ekstremt farligt og kan medføre kvæstelser og materielle skader.
- Disse anvisninger skal blive ved enheden. Ejeren skal læse dem grundigt.

Indholdsfortegnelse

1	Forklaring af symbolerne	8
2	Vigtige sikkerhedsanvisninger for installation	8
3	Korrekt brug	11
4	Tilbehør	11
5	Teknisk beskrivelse	11
6	Betjening af markisen	12
7	Indstilling af markisen	18
8	Rengøring og vedligeholdelse.	22
9	Garanti	24
10	Bortskaffelse	24
11	Udbedring af fejl	25
12	Tekniske data.	27

1 Forklaring af symbolerne

**ADVARSEL!**

Sikkerhedshenvisning: Manglende overholdelse kan medføre død eller alvorlig kvæstelse.

**VIGTIGT!**

Manglende overholdelse kan medføre materielle skader og begrænse produktets funktion.

**BEMÆRK**

Supplerende informationer om betjening af produktet.

2 Vigtige sikkerhedsanvisninger for installation

Overhold sikkerhedshenvisningerne og pålæggene, der er foreskrevet af køretøjsproducenten og af automobilbranchen!

Producenten påtager sig intet ansvar for skader i følgende tilfælde:

- Beskadigelser på produktet på grund af mekanisk påvirkning og overspænding
- Ændringer på produktet uden udtrykkelig tilladelse fra producenten
- Anvendelse til andre formål end dem, der er beskrevet i vejledningen

Vær opmærksom på følgende henvisninger:

**ADVARSEL!**

- Sørg for, at der ikke samler sig vand eller sne på dugen. Ellers kan markisen blive beskadiget, eller markisearmene kan brække af og forårsage alvorlige kvæstelser eller død.
- Åbn **ikke** markisen under kørslen.
- Åbn **ikke** markisen ved kraftig vind eller regn.
- Rul markisen ind, hvis der forventes kraftig vind, voldsom regn eller sne.

- Kom **ikke** tæt på markisen,
 - hvis der er åben under kraftig vind,
 - hvis der har samlet sig vand,
 - hvis der har samlet sig sne,
 - hvis der er tunge rester på markisens stof.Markisen kan bevæge sig uforudsigeligt, blive ustabil og bøje eller falde sammen.
- Lad ikke den udkørte markise være uden opsyn. Kør markisen ind, før du forlader pladsen.
- Anvend ikke markisen, når den eller tilslutningskablet har synlige skader. Lad altid en servicepartner i det pågældende land (adresser, se vejledningens bagside) reparere skader.
- Anvend ikke markisen, når vindsensoren ikke fungerer.
- Kontrollér, om markisen er kørt helt ind, før du kører. Flyt ikke køretøjet, når markisen er åbnet.
- Kør **ikke** med køretøjet, hvis stoffet er beskadiget eller revnet, selv om markisen er rullet korrekt ind. Markisens arme holdes på plads af stoffet. Hvis stoffet revner under kørslen, foldes markisen pludseligt ud. Det kan medføre alvorlige kvæstelser. Fastgør markisen, så den ikke kan foldes ud hurtigt og uventet under kørsel.
- Hvis markisens tilslutningskabel er beskadiget, skal det udskiftes af en fagmand.
- Afbryd spændingsforsyningen med den eksterne tænd/sluk-kontakt, før du rengør køretøjet i nærheden af markisen eller selve markisen.
- Hold en sikker afstand til markisen, når du griller eller har åben ild. Stoffet kan blive beskadiget af varmen eller blive antændt.
- Personer (inkl. børn), der på grund af deres fysiske, sanse- eller mentale evner eller deres uerfarenhed eller uvidenhed ikke er i stand til at anvende produktet sikkert, bør kun anvende dette produkt under en ansvarlig persons opsyn eller anvisning.
- **El-apparater er ikke legetøj!**
Opbevar og anvend fjernbetjeningen uden for børns rækkevidde. Sørg for, at børn ikke leger med vægkontakten (tilbehør).
- Børn bør være under opsyn for at sikre, at de ikke leger med apparatet.

**VIGTIGT!**

- Stil autocamperen eller campingvognen, så der ikke kan komme snavs (kviste, blade eller lignende) på dugen. Hvis vindsensoren aktiveres ved kraftig vind, kører markisen automatisk ind, og snavs, der ligger på dugen, kan medføre beskadigelser på markisen.
- Markisens stofkanter må ikke hænge ned og skal være strammet hele tiden. Hvis stoffet hænger ned, kan det skure mod armene og blive beskadiget.
Justér den ydre omkreds igen, hvis stoffet hænger ned, når markisen er rullet helt ud.
På lange markiser kan stoffet hænge ned i midten.
- Kør kun markisen ind, når der ikke ligger snavs (kviste, blade eller lignende) på dugen. Ellers kan markisen blive beskadiget, når den køres ind.
- Hold markisen fri for rester for at undgå slid, pletter og mug.
- Rul kun markisen ind, når den er våd, på grund af sikkerheden. Åbn den herefter så hurtigt som muligt, så den kan tørre. I modsat fald kan der dannes mug på markisen, den kan blive misfarvet, eller der kan dannes pletter.
- Bøj aldrig en markisearm eller afskærmningen ned for at lade vand løbe af markisen. Derved kan markisen blive bøjet, og dens funktion reduceres.
- Hæng ikke genstande på markisen, hverken på den forreste afskærmning eller på markisearmene.
- Anvend ikke sprays (f.eks. insektspray, hårspray) i nærheden af markisen. Derved bliver dugen snavset, eller dugens afperlende effekt kan gå tabt.
- Overskrid ikke den nom. driftstid på 5 min/time.
- Hvis der ikke er tilstrækkeligt frirum over døren, når markisen er monteret, skal døren forblive lukket, når den køres ind eller ud, så døren ikke kommer i kontakt med armene eller frontlisten.
Den påkrævede frirum afhænger af dørens konstruktionstype (dørbredde, dreje- eller skydedør) samt den indstillede hældningsvinkel for markisen.

3 Korrekt brug

PerfectRoof markisetype PR4500 er egnet til installation på autocampere og campingvogne.

Markisen må ikke anvendes under kørsel.

4 Tilbehør

Kan fås som tilbehør (ikke indeholdt i leveringsomfanget):

Betegnelse	Artikelnummer
Dometic Light LK120 Lysdiodebelysning med fjernbetjening til montering på markisearmene	9106504018
Seitenwand SP22	9103501069
Shade View, hvid, 3 m	9108677349
Shade View, hvid, 4,5 m	9108677357
Shade View, blå, 3 m	9108677353
Shade View, blå, 4,5 m	9108677361
Weather Kit	9103500743

5 Teknisk beskrivelse

PerfectRoof PR4500 er en markise uden støtter. Med fjernbetjeningen kan den køres elektrisk ind og ud.

Med den integrerede vindsensor køres den automatisk ind ved for kraftig vind. Hvis markisen blev kørt automatisk ind, kan den først køres ud igen efter 60 sekunder.

Let regn kan nemt løbe af, da en side på markisen hænger lidt dybere, når den er kørt ud (fig. **1**, side 3).

Fjernbetjeningens betjeningselementer (fig. 2, side 3)

Pos.	Betegnelse
1	Indkøring af markisen
2	Stop
3	Udkøring af markisen
4	Til- og frakobling af LED-belysningen (tilbehør)
5	Driftslysdioder

6 Betjening af markisen

Overhold også sikkerhedshenvisningerne i kapitlet „Vigtige sikkerhedsanvisninger for installation“ på side 8!

**BEMÆRK**

- Når køretøjsmotoren startes, kører markisen automatisk ind. Mens køretøjsmotoren kører, er markisen blokeret og kan ikke køres ud.
- Modtageren bipper en gang, når den tændes.
- Fjernbetjeningens funktion kan forringes af radioforstyrrelser, hvis et apparat i nærheden benytter samme frekvens.
- Opbevar fjernbetjeningen på et sikkert sted under kørslen. Magneten i holderen er ikke beregnet til kraftige vibrationer som f.eks. pludselig opbremsning.

6.1 Henvisninger vedr. placering af køretøjet

Overhold følgende, når køretøjet opstilles, så kvæstelser og skader undgås:

**VIGTIGT!**

- Stil køretøjet, så der ikke kan komme snavs (kviste, blade eller lignende) på dugen. Hvis vindsensoren aktiveres ved kraftig vind, kører markisen automatisk ind, og snavs, der ligger på dugen, kan medføre beskadigelser på markisen.
- Hold markisen fri for rester for at undgå slid, pletter og mug.

6.2 Udkøring af markisen



ADVARSEL! Fare for beskadigelse!

Hold tilstrækkelig afstand til genstande og andre køretøjer. Når der køres ud, skal der hele vejen rundt være en minimumafstand til andre genstande eller køretøjer på 40 cm.

- Tryk kort på tasten ▽.
- ✓ Markisen kører ud indtil anslag.



VIGTIGT! Vær opmærksom på skader

Kontrollér, at stofkanterne er strammet og ikke hænger ned. Hvis stoffet hænger ned, kan det skure mod armene og blive beskadiget. Justér den ydre omkreds igen, hvis stoffet hænger ned, når markisen er rullet helt ud. På lange markiser kan stoffet hænge ned i midten.

6.3 Indkøring af markisen



VIGTIGT! Fare for beskadigelse!

- Kør kun markisen ind, når der ikke ligger snavs (kviste, blade eller lignende) på dugen. Ellers kan markisen blive beskadiget, når den køres ind.
- Hold markisen fri for rester for at undgå slid, pletter og mug.
- Sørg for, at grene eller andre genstande ikke kommer i klemme, når markisen køres ind.

- Fjern snavs (kviste, blade og lignende), der ligger på dugen.
- Tryk kort på tasten △.
- ✓ Markisen kører ind.
- Kontrollér, at markisen er kørt helt ind, før du kører. Den forreste afskærmning skal ligge tæt op mod huset.



VIGTIGT! Fare for beskadigelse!

Hvis markisen blev kørt ind i våd tilstand, skal du køre den ud igen ved næste lejlighed og lade dugen tørre. Hvis den våde dug er rullet sammen i længere tid, bliver den jordslået, og farverne kan falme.

6.4 Test af vindsensoren



ADVARSEL!

- Vindsensoren er en sikkerhedsrelevant komponent. Hvis vindsensoren svigter, kan det medføre død eller alvorlige kvæstelser samt alvorlige skader på køretøjet.
- Test vindsensoren før hver rejse og med regelmæssige mellemrum.
- Foretag ikke ændringer af indstillingerne på vindsensoren. En ændring af fabriksindstillingerne kan medføre, at vindsensoren svigter, og dermed død og alvorlige kvæstelser samt alvorlige skader på køretøjet.



BEMÆRK

Ved en ændring af fabriksindstillingerne mister du dit garantikrav.

Sådan tester du vindsensoren:

- ▶ Tryk kort på tasten ▽.
- ✓ Markisen kører ud indtil anslag.
- ▶ Bevæg den forreste liste (fig. 4 1, side 3) i ca. 8 sekunder ca. 75 bis 100 mm op og ned flere gange for at simulere vibrationer på grund af vind.
- ✓ Markisen kører automatisk helt ind.

Hvis markisen ikke kører ind automatisk

- ▶ Kontrollér vindsensorens batteristatus, og udskift det om nødvendigt, se kapitlet „Udskiftning af vindsensorens batterier“ på side 15.
- ▶ Test vindsensoren igen.
- ▶ Programmér vindsensoren igen, hvis vindsensoren ikke fungerer, og markisen ikke kører automatisk ind, se kapitlet „Ny programmering af vindsensoren“ på side 18.
- ▶ Test vindsensoren igen.
- ▶ Kontakt din servicepartner, hvis vindsensoren ikke fungerer efter at være programmeret igen.

6.5 Udskiftning af fjernbetjeningens batteri



BEMÆRK

Hvis fjernbetjeningens lysdiode **ikke** lyser, når du har trykket på en af tasterne, er fjernbetjeningens batteri tomt.

- Åbn fjernbetjeningens hus (fig. **3** 1, side 3).
- Træk det gamle batteri ud af holderen.
- Sæt et nyt batteri af typen CR2450 (3 V) i holderen med pluspolen opad.
- Sæt fjernbetjeningen sammen igen.



Beskyt miljøet!

Genopladelige og ikke genopladelige batterier hører ikke til i husholdningsaffaldet.

Aflever defekte genopladelige batterier og brugte batterier hos forhandleren eller ved et indsamlingssted.

6.6 Udskiftning af vindsensorens batterier



BEMÆRK

Hvis vindsensorens batterier næsten er afladet, signaliserer vindsensoren dette med en kort bip-tone, der gentage for hver 5 sekunder.

Derudover kører markisen automatisk ind efter 30 minutter, selv om det ikke blæser.

- Kør evt. markisen ud.
- Skub vindsensoren (fig. **5** 1, side 4) på indersiden af den forreste afskærmning til venstre, og tag den af.
- Frigør sensorindsatsen med en skruetrækker (fig. **6** A, side 4).
- Tag sensorindsatsen ud af huset (fig. **6** B, side 4).



BEMÆRK

Anvend ikke genopladelige batterier.

- ▶ Udskift de brugte batterier med nye AAA eller LR03 (1,5 V) alkaline batterier (fig. **6** C, side 4). Sørg for, at polerne er tilsluttet korrekt.
- ✓ Når de nye batterier er sat korrekt i, lyser lysdioden (**1**) i ca. 1 sekund (fig. **6** D, side 4).
Hvis lysdioden ikke lyser, skal batterier fjernes og sættes korrekt i (fig. **6** C, side 4).



Beskyt miljøet!

Genopladelige og ikke genopladelige batterier hører ikke til i husholdningsaffaldet.

Aflever defekte genopladelige batterier og brugte batterier hos forhandleren eller ved et indsamlingssted.

- ▶ Test vindsensoren (kapitlet „Test af vindsensoren“ på side 14).
- ▶ Hvis vindsensoren ikke fungerer, skal du programmere den igen (kapitlet „Ny programmering af vindsensoren“ på side 18).

6.7 Manuel indkøring af markisen i nødstilfælde

Hvis markisen er beskadiget, motoren er defekt, eller der ikke er nogen forsyningspænding, kan markisen køres ind manuelt.

Dertil har du brug for følgende værktøj:

- Skruetrækker
- 10 mm gaffel- eller ringnøgle.



ADVARSEL!

Afbryd markisen fra strømmen, før du starter proceduren. I modsat fald kan markisen begynde at køre uventet igen. Markisemotoren kan dreje den sekskantede aksel og medføre, at værktøjet drejer ukontrolleret, og medføre alvorlige kvæstelser eller alvorlige materielle skader på dit køretøj.

- ▶ Fjern skrue (fig. **7** 2, side 5) med en skruetrækker, og tag afdækningskappen (fig. **7** 1, side 5) af.

- Drej sekskantskellen (fig. **8** 1, side 5) mod uret med en 10 mm-gaffel- eller ringnøgle, indtil markisen er kørt fuldstændigt ind.



**BEMÆRK**

- På grund af konstruktionen kan markisen ikke køres så langt ind manuelt som i elektrisk drift. Der forbliver en spalte mellem den forreste liste og huset. Det påvirker ikke sikkerheden.
- Hvis markisen blev rullet ind manuelt, passer indstillingerne ikke længere. Efter reparation skal markisen indstilles igen, se kapitlet „Reset af motor og fjernbetjening“ på side 20.

- Sæt den venstre afdækningskappe på.
- Kontakt servicepartnerneren i den pågældende land for at få markisen repareret.

6.8 Til- og frakobling af LED-belysningen (tilbehør)

Hvis markisen er udstyret med en LED-belysning (maks. 30 W), kan du tænde og slukke belysningen med belysningen på følgende måde:

- Tryk på tasten  for at tænde LED-belysningen.
- Tryk på tasten  igen for at slukke LED-belysningen.

7 Indstilling af markisen

7.1 Ny indstilling af yderposition

Markisens yderposition er indstillet optimalt fra fabrikken. Med tiden kan det forekomme, at yderpositionen ikke længere passer. Markisen kører derefter ikke længere helt ud eller for langt ud, så dugen hænger ned.

Sådan indstiller du yderpositionen igen:

- ▶ Kør markisen ud indtil anslag.
- ▶ Drej den øverste regulering på motoren (fig. **9** 1, side 6) mod uret for at forstørre endeanslaget udad.
- ▶ Drej den øverste regulering på motoren (fig. **9** 1, side 6) med uret for at reducere endeanslaget indad.
- ▶ Kør markisen lidt ind og ud igen for at kontrollere indstillingen.
- ▶ Gentag indstillingen efter behov.

7.2 Ny programmering af vindsensoren

Vindsensoren er fra fabrikken indstillet til motoren og fjernbetjeningen. I følgende tilfælde skal vindsensoren programmeres igen:

- når vindsensoren ikke længere reagerer
- når vindsensoren blev udskiftet
- når motoren og fjernbetjeningen er blevet indstillet igen.
Udfør i dette tilfælde trin 1, og derefter direkte til trin 3.

Sådan programmerer du vindsensoren igen:

Trin 1: Udtagning af vindsensoren og sensorindsatsen

- ▶ Tryk kort på tasten .
- ✓ Markisen kører ud indtil anslag.
- ▶ Skub vindsensoren (fig. **5** 1, side 4) på indersiden af frontafskærmningen til venstre, og tag den af.
- ▶ Frigør sensorindsatsen (fig. **6** A, side 4), og tag den ud af huset.

Trin 2: Indstilling af vindsensoren

- Drej reguleringen for følsomhedsindstillingen (fig. **6** 2, side 4) til „0“.
- Tryk på programmeringstasten i fjernbetjeningens batterirum (fig. **3** 2, side 3).
- ✓ Modtageren bipper en gang kort.
- ✓ Markisen bevæger sig kort to gange.
- Tryk direkte derefter på programmeringstasten i fjernbetjeningens batterirum igen (fig. **3** 2, side 3).
- ✓ Modtageren bipper igen kort.
- Tryk en gang kort på vindsensorens programmeringstast (fig. **6** 1, side 4).
- ✓ Sensoren bipper en gang kort.
- ✓ Markisen bevæger sig kort to gange.
- ✓ Modtageren bipper kort fem gange.
- ✓ Vindsensoren er nu forbundet med markisen.
- Drej reguleringen for følsomhedsindstillingen (fig. **6** 2, side 4) til „3“.

Trin 3: Indsættelse af vindsensoren og sensorindsatsen og kontrol af sensoren

- Sæt sensorindsatsen i huset.
- Montér vindsensoren på indersiden af frontafskærmningen.
- Test vindsensoren ved at bevæge frontafskærmningen ca. 10 cm hurtigt op og ned i midten i 8 sekunder (fig. **4** , side 3).
- ✓ Markisen kører ind.
Vindsensor er indstillet korrekt, og programmeringen er afsluttet.
- Gentag programmeringen, hvis markisen ikke kører ind.

7.3 **Reset af motor og fjernbetjening**

Motoren og fjernbetjeningen er fra fabrikken indstillet i forhold til hinanden. Motoren og fjernbetjeningen skal resettes i følgende tilfælde:

- Hvis markisen ikke længere reagerer på fjernbetjeningens kommandoer.
- Hvis fjernbetjeningen eller modtageren blev udskiftet.

Trin 1: Kontrol af fjernbetjeningens batteri

- Kontrollér, om fjernbetjeningens batteri ikke er tomt:
Tryk på en tast på fjernbetjeningen.
- ✓ Lysdioden på fjernbetjeningen lyser kort.
Hvis lysdioden ikke lyser, er batteriet brugt op. Udskift batteriet, se kapitlet „Udskiftning af fjernbetjeningens batteri“ på side 15.

Trin 2: Kontrol af motorens og fjernbetjeningens funktion

- Kontrollér, om motoren og fjernbetjeningen fungerer: Tryk kort på tasten ▽.
- ✓ Markisen kører ud indtil anslag.
Fortsæt med trin 3, vis markisen ikke reagerer, ikke køres helt ud, køres for langt ud (stof er ikke strammet) eller standser, når knappen slippes.

Trin 3: Ny programmering af motor og fjernbetjening

- Afbryd markisens spændingsforsyning med hovedafbryderen i 10 sekunder.
- Tænd spændingsforsyningen igen.
- ✓ Modtageren bipper en gang kort.
- Tryk i løbet af 4 sekunder kort på programmeringstasten i fjernbetjeningens batterirum (fig. **3** 2, side 3).
- ✓ Modtageren bipper igen kort.
- Tryk igen kort på programmeringstasten i fjernbetjeningens batterirum (fig. **3** 2, side 3).
- ✓ Modtageren bipper igen kort.
- Tryk kort på tasten \triangle .
- ✓ Modtageren bipper kort fire gange.
- ✓ Markisen bevæger sig kort to gange.
- ✓ Fjernbetjeningen og markisen er nu igen indstillet til hinanden.
- Kontrollér markisens funktion, se kapitlet „Indkøring af markisen“ på side 13 og kapitlet „Udkøring af markisen“ på side 13.
- Gentag trin 3, hvis markisen ikke reagerer på fjernbetjeningen.
- Programmér vindsensoren igen, se kapitlet „Ny programmering af vindsensoren“ på side 18.

8 Rengøring og vedligeholdelse

8.1 Rengøring

**ADVARSEL!**

Sluk for strømforsyningen, før du rengør markisen.

**VIGTIGT! Fare for beskadigelse!**

- Rengør **aldrig** markisen med en højtryksrenser.
- Anvend ikke skrabe rengøringsmidler eller hårde genstande ved rengøringen, da de kan beskadige produktet.
- Rengør aldrig fjernbetjeningen under rindende vand eller i opvaskevand.

- Fjern rester (grene, blade eller lignende), der ligger på stoffet, for at undgå slid, pletter og mug. Derudover kan markisen blive beskadiget, når den køres ind.
- Rengør markisens dug regelmæssigt for at fjerne støv og snavs:
 - Anvend vand med 30 g opvaskemiddel og 30 g blegemiddel i 10 liter vand.
 - Indsæb dugen dermed, og lad rengøringsvæsken virke i fem minutter.
 - Skyl grundigt med rent vand.
Sørg for, at rengøringsvæsken med blegemidlet er vasket helt af. I modsat kan dugen blive beskadiget.
 - Lad dugen tørre.
- Rengør af og til fjernbetjeningen med en fugtig klud.

8.2 Smøring

- Smør efter behov markisens led med teflon-holdig klæbeolie.

8.3 Kontrol



ADVARSEL!

Betjen ikke markisen, hvis justeringer eller reparationer er nødvendige. Kontakt servicepartneren i det pågældende land, hvis du opdager en skade (adresser på bagsiden af vejledningen).

- Undersøg regelmæssigt markisen for ubalance eller tegn på slid eller skade på kabler og andre kritiske dele.
- Kontrollér regelmæssigt markisen:
 - Er dugen ubeskadiget?
 - Er armene og den forreste afskærmning ubeskadigede og uden slidspor?
 - Lukker markisen korrekt?

8.4 Efterspændning af skulderleddenes skruer

Skruerne på skulderleddet skal efterspændes efter de første belastninger:

- efter den første ferie med brug af markisen
- efter 20000 km kørt km eller seks måneder efter monteringen af markisen (afhængigt af, hvad der indtræder først).

Desuden skal skruerne på skulderleddet kontrolleres i forbindelse med den regelmæssige inspektion af køretøjet.

Kontakt en servicepartner i forbindelse med efterspændingen af skruerne.

Anvisninger i forbindelse med service (fig. **10**, side 6):



VIGTIGT!

Markisearmene skal være uden belastning, så skruernes tilspændingsmoment ikke er forkert.

- Løft frontlisten lidt, så leddene er uden belastning.
- Efterspænd de to centrale skruer med 20 – 22 Nm.
- Efterspænd de to nederste skruer med 16 – 18 Nm.

8.5 Reparation af små huller i dugen

Små huller i dugen eller steder, hvor belægningen løsner sig, kan du selv reparere:

- Anvend repair-sættet (art.nr. 9103104019).
Gå frem som beskrevet i den vedlagte vejledning.

9 Garanti

Den lovbestemte garantiperiode gælder. Hvis produktet er defekt, skal du kontakte producentens afdeling i dit land (adresser, se vejledningens bagside) eller din forhandler.

Ved reparation eller krav om garanti skal du medsende følgende bilag:

- En kopi af regningen med købsdato
- En reklamationsgrund eller en fejlbeskrivelse

10 Bortskaffelse

► Bortskaf så vidt muligt emballagen sammen med det tilsvarende genbrugsaffald.



Hvis du tager produktet endegyldigt ud af drift, skal du kontakte det nærmeste recyclingcenter eller din faghandel for at få de pågældende forskrifter om bortskaffelse.



Beskyt miljøet!

Genopladelige og ikke genopladelige batterier hører ikke til i husholdningsaffaldet.

Aflevér defekte genopladelige batterier og brugte batterier hos forhandleren eller ved et indsamlingssted.



11 Udbedring af fejl



BEMÆRK

Kontakt servicepartneren i det pågældende land (adresser, se vejledningens bagside), hvis du ikke kan udbedre fejl ved hjælp af følgende tabel.

Fejl	Mulig årsag	Løsningsforslag
Markisen kører ikke automatisk ind ved kraftig vind.	Vindsensorens batterier er afladede.	Udskift batterierne, se kapitlet „Udskiftning af vindsensorens batterier“ på side 15.
	Vindsensoren er ikke justeret rigtigt.	Drej reguleringen for følsomhedsindstillingen (fig. 6 2, side 4) til „3“.
Markisen kører automatisk ind ved let vind.	Vindsensoren er ikke justeret rigtigt.	Drej reguleringen for følsomhedsindstillingen (fig. 6 2, side 4) til „3“.
Markisen kører automatisk ind igen efter 30 minutter, selv om det ikke blæser. Vindsensoren bipper for hver 5 sekunder.	Vindsensorens batterier er næsten afladede.	Udskift batterierne, se kapitlet „Udskiftning af vindsensorens batterier“ på side 15.
Markisen kører automatisk ind igen efter 60 minutter, selv om det ikke blæser.	Vindsensoren mangler eller er ikke skubbet rigtigt på grundpladen.	Skub vindsensoren på grundpladen, indtil den går i indgreb.

Fejl	Mulig årsag	Løsningsforslag
Motoren reagerer ikke på fjernbetjeningen.	<p>Tilkoblingsforsinkelsen er aktiv.</p> <p>Hvis markisen blev kørt automatisk ind af vindsensoren, kan den først køres ud igen efter 60 sekunder.</p>	Vent i dette tidsrum, eller sluk markisens spændingsforsyning, og tænd den igen for at omgå tilkoblingsforsinkelsen. Kør først markisen ud igen, når det ikke længere blæser.
	Fjernbetjeningens batteri er afladet.	<p>Tryk kort på en af de to taster  eller . Hvis fjernbetjeningens lysdiode ikke lyser, er batteriet afladet.</p> <p>Udskift batteriet, se kapitlet „Udskiftning af fjernbetjeningens batteri“ på side 15.</p>
	Fjernbetjeningen er ikke eller ikke længere indstillet rigtigt i forhold til motoren.	Reset motoren og fjernbetjeningen, se kapitlet „Reset af motor og fjernbetjening“ på side 20.
	Ingen forsyningsspænding til rådighed.	Kontrollér de elektriske tilslutninger.
	Motoren er defekt.	Kør markisen manuelt ind, se kapitlet „Manuel indkøring af markisen i nødtilfælde“ på side 16, og kontakt servicepartneren i det pågældende land.
Markisen kører ikke helt ud eller kører for langt ud (stoffet hænger ned i enderne).	Yderpositionen er ikke længere indstillet korrekt.	Indstil yderpositionen igen, se kapitlet „Ny indstilling af yderposition“ på side 18.

12 Tekniske data

12.1 Elektriske data

	PR4500
Motordata	
Spænding:	12 V $\overline{=}$ (11 – 15 V)
Mærkestrøm:	4,4 A
Nom. effekt:	52,8 W
Drejmoment:	20 Nm
Hastighed:	14 min $^{-1}$
Nom. driftstid:	5 min/time

12.2 Mekaniske data

	PR4500		
Bredde:	260 cm	312 cm	369 cm
Udtræk:	175 cm	225 cm	250 cm
Vægt:	27,5 kg	31 kg	33,8 kg

	PR4500		
Bredde:	404 cm	477 cm	504 cm
Udtræk:	250 cm	250 cm	250 cm
Vægt:	37 kg	48,5 kg	50,5 kg

Godkendelse/certifikater





VARNING!

- Innehållet i denna bruksanvisning måste ha förståtts innan den används och innan justerings-, rengörings- och underhållsarbeten. Denna enhet måste monteras av en kvalificerad servicetekniker. Felaktig montering kan leda till allvarliga personskador. Modifieringar av produkten kan vara mycket farliga och medföra personskador eller materialskador.
- Denna bruksanvisning måste förvaras tillsammans med enheten. Ägaren ska läsa instruktionerna noggrant.

Innehållsförteckning

1	Förklaring till symboler	29
2	Viktiga säkerhetsinstruktioner för installationen	29
3	Ändamålsenlig användning	32
4	Tillbehör	32
5	Teknisk beskrivning	33
6	Använda markisen	33
7	Ställa in markisen	39
8	Rengöring och skötsel	43
9	Garanti	45
10	Avfallshantering	45
11	Felsökning	46
12	Tekniska data	48

1 Förklaring till symboler

**VARNING!**

Observera: Beaktas anvisningen ej kan det leda till dödsfara eller svåra skador.

**OBSERVERA!**

Om anvisningarna inte beaktas kan det leda till materialskador och produktens funktion kan påverkas negativt.

**ANVISNING**

Kompletterande information om användning av produkten.

2 Viktiga säkerhetsinstruktioner för installationen

Beakta säkerhetsanvisningarna och riktlinjerna från fordonstillverkaren samt reglerna för bilmekaniska arbeten!

Tillverkaren övertar inget ansvar för skador i följande fall:

- skador på produkten, orsakade av mekanisk påverkan eller överspänning
- ändringar som utförts utan uttryckligt medgivande från tillverkaren
- ej ändamålsenlig användning

Observera följande anvisningar:

**VARNING!**

- Se till att inte vatten eller snö samlas på duken. Annars kan markisen skadas eller så kan markisarmarna brytas av och orsaka svåra skador eller dödsfall.
- Kör **inte** ut markisen under körning.
- Kör **inte** ut markisen vid kraftig blåst eller snöfall.
- Dra tillbaka markiserna om stark vind, kraftigt regn eller snöfall förväntas.

- Närma dig **inte** markisen
 - om den är öppen vid kraftig vind,
 - om vattenpölar har ansamlats,
 - om snö har ansamlats,
 - om markisens material är kraftigt nedsmutsat.Markisen kan röra sig oförutsägbart, bli instabil, böjas eller falla ihop.
- Lämna inte den utkörda markisen utan uppsikt. Kör in markisen innan du lämnar uppställningsplatsen.
- Använd inte markisen om den är skadad eller har skador på anslutningskabeln. Vänd dig till en servicepartner i ditt land kontor när det gäller reparationer (adresser finns på baksidan).
- Använd inte markisen om vindsensorn inte fungerar.
- Kontrollera att markisen är helt inkörd innan färdens påbörjas. Kör aldrig fordonet när markisen är utkörd.
- Kör **inte** fordonet om materialet är skadat eller uppvisar revor, även om markisen har dragits tillbaka på ett korrekt sätt. Markisens armar hålls på plats av materialet. Om materialet går sönder under körningen kommer markisen plötsligt att falla ut. Detta kan medföra allvarliga personskador. Fäst markisen så att den inte kan fällas ut snabbt och oväntat under körning.
- Om markisens anslutningskabel är skadad måste den bytas av behörigt fackfolk.
- Stäng av spänningsförsörjningen med den externa på/av-knappen innan du rengör fordonet i närheten av markisen eller markisen.
- Håll ett säkert avstånd från markisen vid grillning och öppen eld. Materialet kan skadas av hettan eller fatta eld.
- Personer (och barn), som på grund av fysiska, sensoriska eller mentala funktionshinder eller på grund av oerfarenhet eller ovetande inte kan använda produkten på ett säkert sätt, bör inte använda denna produkt utan uppsikt eller hjälp av en ansvarig person.
- **Elapparater är inga leksaker!**
Förvara och använd fjärrkontrollen utom räckhåll för barn. Låt inte barn leka med den väggmonterade brytaren (tillbehör).
- Barn bör hållas under uppsikt, så att de inte leker med apparaten.

**OBSERVERA!**

- Ställ husbilen eller husvagnen på en plats där ingen smuts (kvistar, löv eller liknande) kan falla ner på duken. Vid stark vind aktiveras vindsensorn och kör in markisen automatiskt. Smuts som ligger på duken kan skada markisen.
- Markismaterialets kanter får inte hänga ner och måste alltid vara strama. Om materialet hänger nedåt kan det nötas mot armarna och därmed skadas.
Justera den yttre gränsen om materialet hänger ner när markisen är helt utdragen.
På långa markiser kan materialet bukta nedåt i mitten.
- Kör inte in markisen om det ligger smuts på duken (kvistar, löv eller liknande). Markisen kan skadas om den körs in med smuts.
- Håll markisen ren för att förhindra nötningskador, fläckar och mjöldagg.
- Dra endast i nödfall in markisen om den är våt. Fäll därefter så snart som möjligt ut markisen så att den kan torka. Annars kan markisen beläggas med mjöldagg, missfärgas eller få fläckar.
- Böj aldrig ner en markisarm eller kappan för att ta bort vatten på markisen. Markisen kan böjas och orsaka skador på funktionen.
- Häng inga föremål på markisen, varken på frontkappan eller markisarmarna.
- Använd inga sprayer (t.ex. insektsspray, hårspray) i närheten av markisen. Duken kan smutsas ner eller så kan impregneringen skadas.
- Överskrid inte den nominella användningstiden på 5 min/h.
- Om det inte finns tillräckligt mycket fritt utrymme över dörren när markisen har monterats, ska dörren vara stängd när markisen körs ut och in. På så sätt undviker man att armarna eller frontlisten vidrör dörren.
Det fria utrymmet varierar beroende på dörrens konstruktion (dörrens bredd, svängdörr eller skjutdörr) och markisens inställda lutningsvinkeln.

3 Ändamålsenlig användning

PerfectRoof markis, typ PR4500 kan installeras på husvagnar eller husbilar.

Markisen får endast användas när husbilen/husvagnen står stilla.

4 Tillbehör

Följande tillbehör finns tillgängligt (ingår inte i leveransen):

Beteckning	Artikelnummer
Dometic Light LK120 LED-belysning med fjärrkontroll för montering på markisarmarna	9106504018
Seitenwand SP22	9103501069
Shade View, vit, 3 m	9108677349
Shade View, vit, 4,5 m	9108677357
Shade View, blå, 3 m	9108677353
Shade View, blå, 4,5 m	9108677361
Weather-Kit	9103500743

5 Teknisk beskrivning

PerfectRoof PR4500 är en markis utan stöd. Den kan köras ut och in med eldrift med en fjärrkontroll.

Den körs in automatiskt vid för stark vind tack vare en integrerad vindsensor. Om markisen körs in automatisk kan den köras ut igen först efter 60 sekunder.

Lätt regn rinner av enkelt, eftersom ena sidan av markisen hänger lägre ner när den är utkörd (bild **1**, sida 3).

Reglage på fjärrkontrollen (bild **2**, sida 3)

Pos.	Beteckning
1	Köra in markisen
2	Avstängning
3	Köra ut markisen
4	Slå på och av lysdioder (tillbehör)
5	LED för drift

6 Använda markisen

Observera säkerhetsanvisningarna i kapitel "Viktiga säkerhetsinstruktioner för installationen" på sidan 29!



ANVISNING

- När fordonsmotorn startas kör markisen in automatiskt. Så länge fordonsmotorn körs är markisen blockerad och kan inte köras ut.
- I samband med att mottagaren slås på piper den en gång.
- Fjärrkontrollen kan påverkas av radiostörningar om en annan apparat i närheten använder samma frekvens.
- Under körningen måste fjärrkontrollen förvaras på ett säkert ställe. Magneten i hållaren tål inte kraftiga skakningar som t.ex. plötslig inbromsning.

6.1 Information om fordonets uppställningsplats

Observera följande vid inställning av fordonet för att förhindra personskador och materialskador:



OBSERVERA!

- Ställ fordonet på en plats där ingen smuts (kvistar, löv eller liknande) kan falla ner på duken. Vid stark vind aktiveras vindsensorn och kör in markisen automatiskt. Smuts som ligger på duken kan skada markisen.
- Håll markisen ren för att förhindra nötningskador, fläckar och mjöldagg.

6.2 Köra ut markisen



WARNING! Risk för skador!

Lämna tillräckligt stort avstånd till föremål eller andra fordon. Efter att markisen har körts ut måste det vara minst 40 cm avstånd till andra föremål eller fordon runt om markisen.

- ▶ Tryck kort på knappen ▽.
- ✓ Markisen körs ut hela vägen.



OBSERVERA! Förhindra skador på markisen

Se till att materialets kanter är strama och inte hänger ner. Om materialet hänger nedåt kan det nötas mot armarna och därmed skadas. Justera om den yttre gränsen om materialet hänger ner när markisen är helt utdragen. På långa markiser kan materialet bukta nedåt i mitten.

6.3 Köra in markisen



OBSERVERA! Risk för skador!

- Kör inte in markisen om det ligger smuts på duken (kvistar, löv eller liknande). Markisen kan skadas om den körs in med smuts.
- Håll markisen ren för att förhindra nötningskador, fläckar och mjöldagg.
- Se till att inga grenar eller andra föremål kläms fast när markisen körs in.

- Ta bort all smuts (kvistar, löv eller liknande) som ligger på duken.
- Tryck kort på knappen .
- ✓ Markisen körs in.
- Kontrollera att markisen är helt inkörd innan färdens påbörjas. Frontkappan måste ligga tätt mot höljet.



OBSERVERA! Risk för skador!

Om markisen var blöt när den kördes in ska den köras ut så snabbt som möjligt så att duken kan torka. Om den blöta duken inte körs ut kan den mögla eller så kan färgen blekas.

6.4 Testa vindsensorerna



VARNING!

- Vindsensorn är en säkerhetskomponent. Om vindsensorn inte fungerar kan det orsaka dödsfall eller svåra skador samt svåra skador på fordonet.
- Testa vindsensorn före varje resa och i regelbundna intervaller.
- Ändra inte inställningarna på vindsensorn. Ändringar på fabriksinställningarna kan orsaka funktionsfel på vindsensorn och därmed orsaka dödsfall eller svåra skador samt svåra skador på fordonet.



ANVISNING

Vid ändringar på fabriksinställningarna gäller inte garantin.

Så testar du vindsensorn:

- Tryck kort på knappen .
- ✓ Markisen körs ut hela vägen.

- Rör på frontlisten (bild **4** 1, sida 3) i cirka 8 sekunder 75 till 100 mm upp och ner för att simulera vibrationer från vinden.
- ✓ Markisen körs in automatiskt.

Om markisen inte dras tillbaka automatiskt

- Kontrollera vindgivarens batteristatus och byt ut den vid behov, se kapitel "Byta batteri på vindsensorn" på sidan 37.
- Kontrollera vindgivaren igen.
- Om vindgivaren inte fungerar och markisen inte dras tillbaka automatiskt, programmera om den, se kapitel "Programmera om vindsensorn" på sidan 39.
- Kontrollera vindgivaren igen.
- Om vindgivaren inte fungerar efter omprogrammeringen, kontakta din servicepartner.

6.5 Byta batteri i fjärrkontrollen



ANVISNING

När lysdioden i fjärrkontrollen **inte** lyser när du trycker ner en knapp är batteriet i fjärrkontrollen tomt.

- Öppna kåpan på fjärrkontrollen (bild **3** 1, sida 3).
- Ta ut det gamla batteriet ur hållaren.
- Sätt in ett nytt batteri av typen CR2450 (3 V) med pluspolen uppåt.
- Sätt ihop fjärrkontrollen igen.



Skydda miljön!

Varken laddningsbara batterier eller andra batterier hör hemma i hushållssoporna.

Lämna dina förbrukade eller defekta (laddningsbara) batterier till återförsäljaren eller till ett insamlingsställe.

6.6 Byta batteri på vindsensorn



ANVISNING

När vindsensorns batterier håller på att ta slut signalerar vindsensorn detta genom att avge ett kort pipjud som upprepas var 5 sekund. Dessutom körs markisen automatiskt in efter 30 minuter, även om det inte blåser.

- Kör ut markisen.
- Skjut vindsensorn (bild **5** 1, sida 4) på insidan av frontkappan åt vänster och ta bort den.
- Lås upp sensorinsatsen med en skruvmejsel (bild **6** A, sida 4).
- Ta ut sensorinsatsen ur höljet (bild **6** B, sida 4).



ANVISNING

Använd inte uppladdningsbara batterier.

- Byt förbrukade batterier mot nya AAA eller LR03 (1,5 V) alkaliska batterier (bild **6** C, sida 4). Se till att batterierna är vända åt rätt håll.
- ✓ Efter att de nya batterierna har satts i tänds LED-lampan (**1**) i ca 1 sekund (bild **6** D, sida 4).
Om LED-lampan inte tänds, avlägsna batterierna och sätt tillbaka dem på ett korrekt sätt (bild **6** C, sida 4).



Skydda miljön!

Varken laddningsbara batterier eller andra batterier hör hemma i hushållssoporna.

Lämna dina förbrukade eller defekta (laddningsbara) batterier till återförsäljaren eller till ett insamlingsställe.

- Prova vindsensorn (kapitel "Testa vindsensorerna" på sidan 35).
- Om vindsensorn inte fungerar måste du programmera om den (kapitel "Programmera om vindsensorn" på sidan 39).

6.7 I nödfall måste markisen köras in manuellt

Om markisen är skadad, motorn är defekt eller det inte finns någon ström kan markisen köras in manuellt.

Du behöver följande verktyg:

- Spårmejsel
- 10-mm stift- eller ringnyckel.



VARNING!

Koppla från markisen från elnätet innan du påbörjar arbetet. Annars kan markisen oväntat börja röra sig. Markisens motor kan rotera den sexkantiga axeln, vilket kan få verktyget att rotera okontrollerat. Detta kan leda till allvarliga personskador eller skador på ditt fordon.

- Skruva, med en skruvmejsel, ut skruven (bild **7** 2, sida 5) och ta bort täcklocket (bild **7** 1, sida 5).
- Vrid, med en 10 mm gaffel- eller ringnyckel, sexkantaxeln (bild **8** 1, sida 5) moturs tills markisen har körts in helt.





ANVISNING

- Markisen kan inte köras in lika långt manuellt som den körs in med eldrift. Det kommer att finnas en liten spalt mellan frontlisten och kåpan. Detta påverkar inte säkerheten.
- Om markisen drogs in manuellt stämmer inte inställningarna längre. Efter reparation måste markisen ställas in på nytt, se kapitel "Återställa motor och fjärrkontroll" på sidan 41.

- Sätt på den vänstra kåpan.
- Kontakta en servicepartner i ditt land för att reparera markisen.

6.8 Slå på och av lysdioder (tillbehör)

Om markisen har lysdioder (max. 30 W) kan du slå på och av dioderna med hjälp av fjärrkontrollen på följande sätt:

- Tryck på knappen  för att slå på lysdioderna.
- Tryck på knappen  igen för att slå av lysdioderna.

7 Ställa in markisen

7.1 Ställa in nytt ändläge

Markisens ändläge är inställt på fabriken. Med tiden kan det hända att ändläget inte stämmer längre. Markisen körs inte ut helt eller för långt så att duken hänger ner.

Så ställer du in ändläget på nytt:

- ▶ Kör ut markisen till stoppläget.
- ▶ Vrid motorns övre reglage (bild **9** 1, sida 6) moturs för att förstora ändstoppet utåt.
- ▶ Vrid motorns övre reglage (bild **9** 1, sida 6) medurs för att minska ändstoppet inåt.
- ▶ Kontrollera inställningen genom att köra in och sedan ut markisen en liten bit.
- ▶ Gör om inställningen vid behov.

7.2 Programmera om vindsensorn

Vindsensorn är fabriksinställd på motorn och fjärrkontrollen. I följande fall måste vindsensorn omprogrammeras:

- När vindsensorn inte längre reagerar
- När vindsensorn har bytts ut
- Efter att motorn och fjärrkontrollen har återställts.
I detta fall, utför steg 1 och gå sedan direkt till steg 3.

Så programmerar du om vindsensorn:

Steg 1: Ta bort sensor och sensorinsats

- ▶ Tryck kort på knappen .
- ✓ Markisen körs ut fram till stoppläget.
- ▶ Skjut vindsensorn (bild **5** 1, sida 4) på frontskyddets insida till vänster och ta bort den.
- ▶ Lås upp sensorinsatsen (bild **6** A, sida 4) och ta bort den ur huset.

Steg 2: Programmera vindsensor

- Vrid reglaget för känslighetsjusteringen (bild **6** 2, sida 4) till "0".
- Tryck på programmeringsknappen i fjärrkontrollens batterifack (bild **3** 2, sida 3).
- ✓ Mottagaren piper kort en gång.
- ✓ Markisen rör sig snabbt två gånger.
- Sedan trycker du en gång till direkt på programmeringsknappen i fjärrkontrollens batterifack (bild **3** 2, sida 3).
- ✓ Mottagaren piper kort en gång till.
- Tryck kort en gång på vindsensorns programmeringsknapp (bild **6** 1, sida 4).
- ✓ Sensorn piper kort en gång.
- ✓ Markisen rör sig snabbt två gånger.
- ✓ Mottagaren piper kort fem gånger.
- ✓ Vindsensorn är nu kopplad till markisen.
- Vrid reglaget för känslighetsjusteringen (bild **6** 2, sida 4) till "3".

Steg 3: Sätta in vindsensor och sensorinsats och prova sensor

- Sätt in sensorn i sensorinsatsen.
- Montera vindsensorn på frontskyddets insida.
- Prova vindsensorn genom att snabbt skjuta frontskyddets mittparti upp och ned ungefär 10 cm i 8 sekunder (bild **4**, sida 3).
- ✓ Markisen kör in.
Vindsensorn har programmerats in på rätt sätt och programmeringen avslutas.
- Om markisen inte kör in gör du om programmeringen.

7.3 Återställa motor och fjärrkontroll

Motorn och fjärrkontrollen är inställda mot varandra på fabriken. Motorn och fjärrkontrollen måste återställas i följande fall:

- Om markisen har slutat att reagera på fjärrkontrollens kommandon
- Om fjärrkontrollen eller mottagaren har bytts ut.

Steg 1: Kontrollera batteriet i fjärrkontrollen

- Kontrollera att batteriet i fjärrkontrollen inte är tomt:
Tryck på en knapp på fjärrkontrollen.
- ✓ Fjärrkontrollens lysdiod lyser kort.
När lysdioden inte lyser är batteriet tomt. Byt batteri, se kapitel "Byta batteri i fjärrkontrollen" på sidan 36.

Steg 2: Kontrollera funktionen på motor och fjärrkontroll

- Kontrollera om motorn och fjärrkontrollen fungerar: Tryck kort på knappen ▽.
- ✓ Markisen körs ut hela vägen.
Om markisen inte svarar, inte fälls ut hela vägen (materialet är inte stramt) eller stannar när knappen släpps upp, fortsätt med steg 3.

Steg 3: Programmera om motor och fjärrkontroll

- Avbryt spänningsförsörjningen till markisen med hjälp av huvudbrytaren i 10 sekunder.
- Slå på spänningsförsörjningen igen.
- ✓ Mottagaren piper kort en gång.
- Inom 4 sekunder trycker du kort på programmeringsknappen i fjärrkontrollens batterifack (bild **3** 2, sida 3).
- ✓ Mottagaren piper kort en gång till.
- Tryck återigen kort på programmeringsknappen i fjärrkontrollens batterifack (bild **3** 2, sida 3).
- ✓ Mottagaren piper kort en gång till.
- Tryck kort på knappen .
- ✓ Mottagaren piper kort fyra gånger.
- ✓ Markisen rör sig snabbt två gånger.
- ✓ Fjärrkontroll och markis är nu synkroniserade igen.
- Kontrollera att markisen fungerar som den ska, se kapitel "Köra in markisen" på sidan 35 och kapitel "Köra ut markisen" på sidan 34.
- Om markisen inte reagerar på fjärrkontrollen gör du om steg 3.
- Programmera om vindsensorn, se kapitel "Programmera om vindsensorn" på sidan 39.

8 Rengöring och skötsel

8.1 Rengöring

**VARNING!**

Slå ifrån strömmen innan markisen rengörs.

**OBSERVERA! Risk för skador!**

- Använd **aldrig** högtryckstvätt för att rengöra markisen.
- Använd inga starka rengöringsmedel eller hårda föremål vid rengöring, det kan skada produkten.
- Rengör aldrig fjärrkontrollen under rinnande vatten eller i diskvatten.

- Avlägsna allt skräp (grenar, löv eller liknande) som ligger på materialet för att förhindra nötningsskador, fläckar och mjöldagg. Dessutom riskerar markisen att skadas när den dras tillbaka.
- Rengör markisens duk regelbundet för att ta bort damm och smuts:
 - Använd vatten med 30 g diskmedel och 30 g blekmedel till 10 liter vatten.
 - Gnugga in rengöringsvätskan på duken och låt den verka i fem minuter.
 - Spola ordentligt med rent vatten.
Se till att rengöringsvätskan med blekmedlet är helt borttvättad. Annars kan duken skadas.
 - Låt duken torka.
- Rengör fjärrkontrollen då och då med en fuktig trasa.

8.2 Smörja

- Smörj vid behov markisens länkar med en teflonhaltig självhäftande smörjolja.

8.3 Kontrollera

**VARNING!**

Använd inte markisen om justeringar eller reparationer är nödvändiga. Om du upptäcker skador, kontakta din lokala servicepartner (adresser på baksidan av bruksanvisningen).

- Undersök markisen beträffande obalans, tecken på slitage eller skador på kablar eller andra viktiga delar.
- Kontrollera markisen regelbundet:
 - Är duken oskadad?
 - Är armarna och frontkappan oskadade och utan slitagespår?
 - Stängs markisen korrekt?

8.4 Efterdra skruvarna i lederna

Skruvarna på leden måste efterdras efter den första belastningen:

- efter den första semestern när markisen används
- efter 20000 km körning eller sex månader efter monteringen av markisen (beroende på vad som inträffar först)

Dessutom ska skruvarna på leden kontrolleras vid den regelbundna fordonsinspektionen.

Kontakta din servicepartner när skruvarna ska efterdras.

Anvisningar för service (bild **10**, sida 6):

**OBSERVERA!**

Markisens armar får inte utsättas för någon belastning, det leder till felaktigt åtdragningsmoment för skruvarna.

- Lyft frontlisten lite så att lederna inte belastas.
- Dra åt de två skruvarna på mitten med 20 – 22 Nm.
- Dra åt de två nedre skruvarna med 16 – 18 Nm.

8.5 Laga små hål i duken

Små hål i duken eller skador på beläggningen kan du laga själv:

- Använd reparationsutrustningen (art.nr: 9103104019).
Gå tillväga enligt beskrivningen i den medföljande anvisningen.

9 Garanti

Den lagstadgade garantitiden gäller. Om produkten är defekt: kontakta tillverkarens kontor i ditt land (adresser, se bruksanvisningens baksida) eller återförsäljaren.

Vid reparations- resp. garantiärenden ska följande skickas med:

- en kopia på fakturan med inköpsdatum,
- en reklambeskrivning/felbeskrivning.

10 Avfallshantering

- Lämna om möjligt förpackningsmaterialet till återvinning.



När produkten slutgiltigt tas ur bruk: informera dig om gällande bestämmelser hos närmaste återvinningscentral eller hos återförsäljaren.



Skydda miljön!

Varken laddningsbara batterier eller andra batterier hör hemma i hushållssoporna.

Lämna dina förbrukade eller defekta (laddningsbara) batterier till återförsäljaren eller till ett insamlingsställe.



11 Felsökning



ANVISNING

Om du inte kan åtgärda fel med hjälp av följande tabell, kontakta din servicepartner (adresser på bruksanvisningens baksida).

Fel	Möjlig orsak	Lösning
Markisen körs inte in automatiskt vid stark vind.	Vindsensorns batterier är tomma.	Byt batterier, se kapitel "Byta batteri på vindsensorn" på sidan 37.
	Vindsensorn är inte korrekt justerad.	Drej reguleringen för følsomhedsindstillingen (bild 6 2, sida 4) til "3".
Markisen dras tillbaka automatiskt vid lätt blåst.	Vindsensorn är inte korrekt justerad.	Drej reguleringen för følsomhedsindstillingen (bild 6 2, sida 4) til "3".
Markisen körs in automatiskt efter 30 minuter, även om det inte blåser. Vindsensorn piper var 5 sekund.	Vindsensorns batterier är nästan tomma.	Byt batterier, se kapitel "Byta batteri på vindsensorn" på sidan 37.
Markisen körs in automatiskt efter 60 minuter, även om det inte blåser.	Vindsensorn saknas eller är inte fastskjuten på grundplattan	Skjut fast vindsensorn på grundplattan, tills den hakar fast.

Fel	Möjlig orsak	Lösning
Motorn reagerar inte på fjärrkontrollen.	Tillslagsfördröjningen är aktiverad. Om markisen körs in automatisk p.g.a. vindsensorn kan den köras ut igen först efter 60 sekunder.	Vänta 30 sekunder eller slå av och på spänningsförsörjningen till markisen för att kringgå tillslagsfördröjningen. Fäll inte ut markisen igen innan det slutat blåsa.
	Batteriet till fjärrkontrollen är tomt.	Tryck kort på en av de båda knapparna  eller  . När fjärrkontrollens lysdiod inte lyser är batteriet tomt. Byt batteri, se kapitel "Byta batteri i fjärrkontrollen" på sidan 36.
	Fjärrkontrollen är inte korrekt inställd på motorn.	Återställ motorn och fjärrkontrollen, se kapitel "Återställa motor och fjärrkontroll" på sidan 41.
	Ingen spänningsförsörjning	Kontrollera de elektriska anslutningarna.
	Motorn är defekt.	Kör in markisen, se kapitel "I nödfall måste markisen köras in manuellt" på sidan 38, och kontakta din servicepartner i respektive land.
Markisen fälls inte ut helt eller fälls ut för långt (materialet bågvar i änderna).	Ändläget är inte längre korrekt inställt.	Ställ in ändläget igen, se kapitel "Ställa in nytt ändläge" på sidan 39.

12 Tekniska data

12.1 Elektriska data

	PR4500
Motormärkning	
Spänning:	12 V $\overline{=}$ (11 – 15 V)
Nominell ström:	4,4 A
Märkeffekt:	52,8 W
Vridmoment:	20 Nm
Varvtal:	14 min $^{-1}$
Nominella användningstid:	5 min/h

12.2 Mekaniska data

	PR4500		
Bredd:	260 cm	312 cm	369 cm
Utfall:	175 cm	225 cm	250 cm
Vikt:	27,5 kg	31 kg	33,8 kg

	PR4500		
Bredd:	404 cm	477 cm	504 cm
Utfall:	250 cm	250 cm	250 cm
Vikt:	37 kg	48,5 kg	50,5 kg

Provning/certifikat



**ADVARSEL!**

- Les og forstå håndboken før bruk, justering, rengjøring og vedlikehold. Denne enheten må installeres av en kvalifisert servicetekniker. Feil installasjon kan føre til alvorlige personskader. Endringer på produktet kan være ekstremt farlig og kan føre til personskader eller materielle skader.
- Disse instruksjonene må oppbevares sammen med enheten. Eierne må lese dem nøye.

Innhold

1	Symbolforklaringer	50
2	Viktig sikkerhetsinformasjon for installasjon	50
3	Tiltenkt bruk	53
4	Tilbehør	53
5	Teknisk beskrivelse	54
6	Betjene markisen	55
7	Stille inn markisen	60
8	Rengjøring og stell	64
9	Garanti	66
10	Deponering	66
11	Utbedring av feil	67
12	Tekniske spesifikasjoner	69

1 Symbolforklaringer

**ADVARSEL!**

Sikkerhetsregel: Hvis man ikke overholder denne regelen, kan det føre til død eller alvorlig skade.

**PASS PÅ!**

Hvis man ikke overholder denne regelen, kan det føre til materielle skader og skade funksjonen til produktet.

**MERK**

Utfyllende informasjon om bruk av produktet.

2 Viktig sikkerhetsinformasjon for installasjon

Følg rådene og betingelsene som kjøretøyprodusenten og motorvognprodusenten har bestemt!

Produsenten tar i følgende tilfeller intet ansvar for skader:

- Skader på produktet på grunn av mekanisk påvirkning og overspenninger
- Endringer på produktet uten at det er gitt uttrykkelig godkjenning av produsenten
- Bruk til andre formål enn det som er beskrevet i veiledningen

Følg disse rådene:

**ADVARSEL!**

- Påse at det ikke det samler seg vann eller snø på duken. Ellers kan markisen bli skadet, eller markisearmene kan knekke og dermed føre til alvorlige personskader eller også dødsfall.
- Markisen må **ikke** åpnes under kjøringen.
- **Ikke** åpne markisen når det er kraftig vind eller snør.
- Kjør inn markisen hvis det ventes kraftig vind, kraftig nedbør eller snø.

- **Ikke** gå nær markisen hvis
 - den står åpen i kraftig vind
 - det har samlet seg vann på den
 - det har samlet seg snø på den
 - det er mange løse gjenstander på markisestoffetMarkisen kan bevege seg uventet, bli ustabil og dermed bli bøyd eller også falle sammen.
- Ikke la en utkjørt markise være uten oppsyn. Kjør inn markisen før du forlater oppholdsstedet ditt.
- Ikke bruk markisen hvis den eller tilkoblingskabelen har synlige skader. La alltid en servicepartner i respektive land utbedre skader (adresser finner du på baksiden av veiledningen).
- Ikke bruk markisen hvis vindføleren ikke fungerer.
- Før turen starter må du kontrollere om markisen er kjørt helt inn. Ikke sett kjøretøyet i bevegelse mens markisen er åpen.
- **Ikke** kjør kjøretøyet hvis stoffet er skadet eller opprevet, selv om markisen er kjørt ordentlig inn. Markisearmene holdes på plass av stoffet. Hvis stoffet rives opp under kjøring, kan markisen plutselig skyte ut. Dette kan medføre alvorlige personskader. Sikre markisen slik at den ikke kan komme ut plutselig og utilsiktet under kjøring.
- Hvis markisens tilkoblingskabel er ødelagt, må den skiftes ut av en fagperson.
- Bryt strømforsyningen med den eksterne av-/på-bryteren før du rengjør kjøretøyet i området rundt markisen eller selve markisen.
- Hold god avstand til markisen under grilling eller hvis du har åpen ild. Stoffet kan bli skadet av varmen eller også ta fyr.
- Personer (inklusive barn) som på grunn av sine fysiske, sensoriske eller mentale ferdigheter eller på grunn av sin uerfarenhet eller manglende kjennskap ikke er i stand til å bruke produktet på en sikker måte, må ikke bruke dette produktet uten oppsyn eller anvisning fra en ansvarlig person.
- **Elektriske apparater er ikke beregnet for barn!**
Oppbevar fjernkontrollen utenfor barns rekkevidde. Ikke la barn leke med veggbryteren (tilbehør).
- Barn skal være under tilsyn for å sikre at de ikke leker med apparatet.

**PASS PÅ!**

- Plasser bobilen eller campingvognen slik at det ikke kan komme smuss (greiner, løv eller lignende) på duken. Når kraftig vind aktiverer vindføleren, kjører markisen automatisk inn, og smuss som da ligger på duken, kan føre til skader på markisen.
- Kantene på markisestoffet må ikke henge ned og må derfor være stramme hele tiden. Hvis stoffet henger ned, kan det gni mot armene og bli skadet.
Juster den utvendige grensen hvis stoffet henger ned når markisen er helt ute.
På lange markiser kan det være at stoffet henger litt på midten.
- Kjør inn markisen kun når det ikke er smuss på duken (greiner, løv e.l.). I motsatt fall kan markisen bli skadet når den kjøres inn.
- Fjern løse gjenstander fra markisen for å unngå slitasje, flekker og mugg.
- En våt markise må kun tas inn dersom det foreligger en sikkerhetsrisiko. Deretter må den åpnes igjen så snart som mulig slik at den kan tørke. Ellers kan det oppstå mugg på markisen, eller misfarging og flekker.
- Bøy aldri en markisearm eller veggen ned for å fjerne vannet på markisen. Dette kan føre til at markisen bøyer seg for mye, slik at funksjonen blir redusert.
- Ikke heng gjenstander på markisen, verken på frontveggen eller på markisearmene.
- Ikke bruk noen form for spray (f. eks. insektspray, hårspray) i nærheten av markisen. Duken blir tilsmusset eller impregneringen kan bli redusert.
- Ikke overskrid den nominelle driftstiden på 5 min/timen.
- Hvis det ikke er tilstrekkelig klaring over døren etter at markisen er montert, må døren være lukket mens man kjører markisen inn og ut for å unngå at døren kommer i kontakt med armene eller frontlisten.
Nødvendig klaring avhenger av dørens konstruksjonsmåte (dørbredde, sving- eller skyvedør) og av innstilt hellingvinkel på markisen.

3 Tiltenkt bruk

PerfectRoof markise av type PR4500 er egnet for montering på bobiler og campingvogner.

Markisen må kun benyttes mens kjøretøyet står stille.

4 Tilbehør

Fås som tilbehør (ikke inkludert i leveransen):

Betegnelse	Artikkelnummer
Dometic Light LK120 LED-belysning med fjernkontroll for montering på markisearmene	9106504018
Seitenwand SP22	9103501069
Shade View, hvit, 3 m	9108677349
Shade View, hvit, 4,5 m	9108677357
Shade View, blå, 3 m	9108677353
Shade View, blå, 4,5 m	9108677361
Weather-Kit	9103500743

5 Teknisk beskrivelse

PerfectRoof PR4500 er en støtteløs markise. Den kan kjøres elektrisk inn og ut med fjernkontrollen.

Den integrerte vindføleren vil kjøre markisen inn automatisk hvis vinden blir for sterk. Hvis markisen er blitt kjørt inn automatisk, kan den først kjøres ut igjen etter 60 sekunder.

Lett regn renner enkelt av, da den ene siden på markisen henger litt lenger ned når den er kjørt ut (fig. **1**, side 3).

Betjeningslementer på fjernkontrollen (fig. **2**, side 3)

Pos.	Betegnelse
1	Kjøre inn markisen
2	Stopp
3	Kjøre ut markisen
4	Slå av og på LED-belysningen (tilbehør)
5	Drifts-LED

6 Betjene markisen

Følg også sikkerhetsreglene i kapittel «Viktig sikkerhetsinformasjon for installasjon» på side 50!



MERK

- Når kjøretøymotoren startes, vil markisen automatisk kjøres inn. Mens kjøretøymotoren er i gang vil markisen være blokkert, og kan ikke kjøres ut.
- Mottakeren piper en gang når den slås på.
- Driften av fjernkontrollen kan bli påvirket av radioforstyrrelser hvis et annet apparat i nærheten bruker samme frekvens.
- Du skal oppbevare fjernkontrollen på et trygt sted under kjøring. Magneten i holderen er ikke konstruert for sterke vibrasjoner, f.eks. ved plutselig bremsing.

6.1 Anvisninger om plassering av kjøretøyet

Legg merke til følgende når kjøretøyet skal plasseres, slik at du unngår personskader og materielle skader:



PASS PÅ!

- Plasser kjøretøyet slik at det ikke kan komme smuss (greiner, løv eller lignende) på duken. Når kraftig vind aktiverer vindføleren, kjører markisen automatisk inn, og smuss som da ligger på duken, kan føre til skader på markisen.
- Fjern løse gjenstander fra markisen for å unngå slitasje, flekker og mugg.

6.2 Kjøre ut markisen



ADVARSEL! Fare for skade!

Ha tilstrekkelig avstand til gjenstander eller andre kjøretøy. Når markisen er kjørt ut, må det være en minimumsavstand på 40 cm til andre gjenstander eller kjøretøy.

- Trykk kort på ▽.
- ✓ Markisen kjører helt ut.



PASS PÅ! Vær oppmerksom på skader

Påse at kantene på stoffet er stramme og ikke henger ned. Hvis stoffet henger ned, kan det gni mot armene og bli skadet.

Juster den utvendige grensen hvis stoffet henger ned når markisen er helt ute.

På lange markiser kan det være at stoffet henger litt på midten.

6.3 Kjøre inn markisen



PASS PÅ! Fare for skade!

- Kjør inn markisen kun når det ikke er smuss på duken (greiner, løv e.l.). I motsatt fall kan markisen bli skadet når den kjøres inn
- Fjern løse gjenstander fra markisen for å unngå slitasje, flekker og mugg.
- Når markisen kjøres inn, må du påse at greiner eller andre gjenstander ikke kommer i klem.

- Fjern smuss (greiner, løv og lignende) som ligger på duken.
- Trykk kort på △.
- ✓ Markisen kjører inn.
- Kontroller at markisen er kjørt helt inn før du kjører av gårde. Frontveggen må ligge helt inntil kapslingen.



PASS PÅ! Fare for skade!

Hvis markisen er blitt kjørt inn i våt tilstand, må du kjøre den ut igjen ved neste anledning, slik at duken kan tørke. Hvis den våte duken er rullet inn over lengre tid, vil det danne seg mugg på duken og fargen kan blekne.

6.4 Teste vindføleren



ADVARSEL!

- Vindføleren er en sikkerhetsrelevant komponent. Dersom vindføleren svikter, kan dette føre til dødsfall eller alvorlige personskader, samt til alvorlige skader på kjøretøyet.
- Før hver tur og ellers regelmessig må vindføleren testes.
- Ikke endre innstillingene på vindføleren. Endringer i fabrikkinnstillingene kan føre til at vindføleren svikter og dermed til dødsfall eller alvorlige personskader, samt til alvorlige skader på kjøretøyet.



MERK

Endringer på fabrikkinnstillingene fører til at garantiansvaret opphører.

Slik tester du vindføleren:

- ▶ Trykk kort på ▾.
- ✓ Markisen kjører helt ut.
- ▶ Beveg frontlisten (fig. 4 1, side 3) flere ganger 75 til 100 mm oppover og nedover i ca. 8 sekunder for å simulere vibrasjoner fra vind.
- ✓ Markisen kjører automatisk helt inn.

Hvis markisen ikke kjører inn automatisk

- ▶ Kontroller batteritilstanden for vindføleren og bytt ved behov, se kapittel «Bytte batterier i vindføleren» på side 58.
- ▶ Test vindføleren på nytt.
- ▶ Hvis vindføleren ikke fungerer og markisen ikke kjører inn automatisk, må den programmeres om, se kapittel «Programmere vindføleren på nytt» på side 61.
- ▶ Test vindføleren på nytt.
- ▶ Hvis vindføleren ikke fungerer etter omprogrammeringen, må du kontakte servicepartneren din.

6.5 Bytte batteri i fjernkontrollen



MERK

Hvis LED-en på fjernkontrollen **ikke** tennes når du har trykket på en av tastene, er batteriet i fjernkontrollen tomt.

- Åpne kapslingen på fjernkontrollen (fig. **3** 1, side 3).
- Trekk det gamle batteriet ut av holderen.
- Sett et nytt batteri av typen CR2450 (3 V) inn i holderen med plusspolen oppover.
- Sett sammen fjernkontrollen igjen.



Bevar miljøet!

Batterier hører ikke hjemme i husholdningsavfallet.

Lever defekte eller brukte batterier enten til forhandleren eller på en oppsamlingsstasjon.

6.6 Bytte batterier i vindføleren



MERK

Når batteriene hos vindsensoren nesten er tomme, vil vindsensoren signalisere dette med en kort pipelyd, som gjentas hvert 5. sekund. Dessuten vil markisen automatisk bli kjørt inn etter 30 minutter, selv om det ikke er noe vind.

- Kjør eventuelt markisen ut.
- Skyv vindføleren (fig. **5** 1, side 4) på innsiden av frontveggen mot venstre og ta den av.
- Lås opp følerinnsatsen med en skrutrekker (fig. **6** A, side 4).
- Ta følerinnsatsen ut av kapslingen (fig. **6** B, side 4).



MERK

Ikke bruk oppladbare batterier.

- Bytt ut de brukte batteriene med nye AAA eller LRO3 (1,5 V) alkaliske batterier (fig. **6** C, side 4). Påse at polariteten er korrekt.
- ✓ Når de nye batteriene er satt inn korrekt, lyser lysdioden (**1**) i ca. 1 sekund (fig. **6** D, side 4).

Hvis lysdioden ikke lyser, må du ta ut batteriene igjen og sette dem inn korrekt (fig. **6** C, side 4).



Bevar miljøet!

Batterier hører ikke hjemme i husholdningsavfallet. Lever defekte eller brukte batterier enten til forhandleren eller på en oppsamlingsstasjon.

- Test vindsensoren (kapittel «Teste vindføleren» på side 57).
- Dersom vindsensoren ikke fungerer, skal den programmeres på ny (kapittel «Programmere vindføleren på nytt» på side 61).

6.7 Kjøre markisen inn manuelt i nødstilfelle

Hvis markisen er ødelagt, motoren er defekt eller hvis det ikke foreligger noen forsyningsspennning, kan markisen kjøres inn manuelt.

Til dette trenger du følgende verktøy:

- Skrutrekker
- 10-mm-fastnøkkel eller ringnøkkel.



ADVARSEL!

Koble markisen fra strømmen før du starter denne prosedyren. Ellers kan markisen begynne å kjøre uventet. Markisemotoren kan rotere den sekskantede akselen og føre til at verktøyet spinner ukontrollert, noe som kan føre til alvorlige personskader eller skader på kjøretøyet.

- Fjern skruen (fig. **7** 2, side 5) med en skrutrekker og ta av dekslet (fig. **7** 1, side 5).
- Vri sekskantakslingen (fig. **8** 1, side 5) mot urviseren med en 10-mm-fastnøkkel eller ringnøkkel til markisen er kjørt helt inn.





MERK

- Avhengig av konstruksjonen kan ikke markisen kjøres like langt inn som i elektrisk drift. Det blir værende en åpning mellom frontlisten og kapslingen. Dette vil ikke påvirke sikkerheten.
- Hvis markisen ble hentet inn manuelt stemmer ikke innstillingene lenger. Etter reparasjon må markisen stilles inn ny, se kapittel «Tilbakestille motor og fjernkontroll» på side 62.

- Sett på det venstre dekslet.
- Kontakt servicepartner i respektive land for å få reparert markisen.

6.8 Slå av og på LED-belysningen (tilbehør)

Dersom markisen er utstyrt med en LED-belysning (maks. 30 W), kan du med hjelp av fjernkontrollen slå av og på belysningen som følger:

- Trykk på knappen  for å slå på LED-belysningen.
- Trykk på knappen  igjen for å slå av LED-belysningen.

7 Stille inn markisen

7.1 Stille inn endeveisjonen på nytt

Markisens endeveisjon er stilt inn optimalt fra fabrikken. Med tiden kan det være at endeveisjonen ikke lenger stemmer. Markisen kjører da ikke helt ut eller for langt ut, slik at duken blir hengende.

Slik stiller du inn endeveisjonen på nytt:

- Kjør ut markisen til den stopper.
- Drei den øvre reguleringen på motoren (fig. **9** 1, side 6) mot urviseren for å øke endeveislaget utover.
- Drei den øvre reguleringen på motoren (fig. **9** 1, side 6) med urviseren for å redusere endeveislaget innover.
- Kjør markisen litt inn og ut igjen, for slik å kontrollere innstillingen.
- Gjenta innstillingen ved behov.

7.2 Programmere vindføleren på nytt

Vindføleren er fra fabrikk stilt inn på motoren og fjernkontrollen. I følgende tilfeller må vindføleren programmeres på nytt:

- Når vindføleren ikke lenger reagerer
- Hvis vindføleren er blitt byttet ut
- Etter at motor og fjernkontroll er tilbake stilt.
I slike tilfeller må trinn 1 utføres, gå deretter direkte til trinn 3.

Slik programmerer du vindføleren på nytt:

Trinn 1: Fjern vindsensoren og sensorinnsatsen

- Trykk kort på .
- ✓ Markisen kjøres frem til anslaget.
- Skyv vindsensoren (fig. **5** 1, side 4) på innsiden av frontpanelet mot venstre og ta den av.
- Lås opp sensorinnsatsen (fig. **6** A, side 4) og ta den ut av kabinettet.

Trinn 2: Programmering av vindsensoren

- Drei regulatoren for følsomhetsinnstilling (fig. **6** 2, side 4) på «0».
- Trykk på programmeringstasten i batterirommet på fjernkontrollen (fig. **3** 2, side 3).
- ✓ Mottakeren piper en gang kjapt.
- ✓ Markisen beveger seg to ganger kjapt.
- Trykk så igjen rett på programmeringstasten i batterirommet på fjernkontrollen (fig. **3** 2, side 3).
- ✓ Mottakeren piper igjen kjapt.
- Trykk en gang kjapt på programmeringstasten til vindsensoren (fig. **6** 1, side 4).
- ✓ Sensoren piper en gang kjapt.
- ✓ Markisen beveger seg to ganger kjapt.
- ✓ Mottakeren piper fem ganger kjapt.
- ✓ Vindsensoren er nå forbundet med markisen.
- Drei regulatoren for følsomhetsinnstilling (fig. **6** 2, side 4) på «3».

Trinn 3: Sett inn vindsensoren og sensorinnsatsen og sjekk sensoren

- ▶ Sett sensorinnsatsen inn i kabinettet.
- ▶ Monter vindsensoren på innsiden av frontpanelet.
- ▶ Test vindsensoren ved at du i 8 sekunder beveger frontpanelet raskt opp og ned ca. 10 cm mot midten (fig. **4**, side 3).
- ✓ Markisen kjører inn.
Vindsensoren er korrekt programmert og programmeringen er avsluttet.
- ▶ Dersom markisen ikke kjøres inn, skal du gjenta programmeringen.

7.3 Tilbakestille motor og fjernkontroll

Motoren og fjernkontrollen er fra fabrikken stilt inn på hverandre. Motor og fjernkontroll må tilbakestilles i følgende tilfeller:

- Når markisen ikke lenger reagerer på kommandoer fra fjernkontrollen.
- Dersom fjernkontrollen eller mottakeren ble byttet ut.

Trinn 1: Kontrollere batteriet i fjernkontrollen

- ▶ Kontroller at batteriet i fjernkontrollen ikke er tomt:
Trykk på en tast på fjernkontrollen.
- ✓ LED-en på fjernkontrollen lyser en kort stund.
Hvis LED-en ikke lyser, er batteriet tomt. Bytt batteri, se kapittel «Bytte batteri i fjernkontrollen» på side 58.

Trinn 2: Kontrollere at motor og fjernkontroll fungerer

- ▶ Kontroller om motor og fjernkontroll fungerer: Trykk kort på ▽.
- ✓ Markisen kjører helt ut.
Hvis markisen ikke svarer, ikke kjører helt ut, kjører for langt ut (stoffet er ikke stramt) eller stanser når du slipper opp knappen, må du fortsette med trinn 3.

Trinn 3: Ny programmering av motor og fjernkontroll

- Slå av spenningsforsyningen til markisen i 10 sekunder med hovedbryteren.
- Slå på spenningsforsyningen igjen.
- ✓ Mottakeren piper en gang kjapt.
- Trykk innen 4 sekunder kjapt på programmeringstasten i batterirommet på fjernkontrollen (fig. **3** 2, side 3).
- ✓ Mottakeren piper igjen kjapt.
- Trykk igjen kjapt på programmeringstasten i batterirommet på fjernkontrollen (fig. **3** 2, side 3).
- ✓ Mottakeren piper igjen kjapt.
- Trykk kort på .
- ✓ Mottakeren piper fire ganger kjapt.
- ✓ Markisen beveger seg to ganger kjapt.
- ✓ Fjernkontrollen og markisen er nå justert i forhold til hverandre igjen.
- Sjekk at markisen fungerer, se kapittel «Kjøre inn markisen» på side 56 og kapittel «Kjøre ut markisen» på side 56.
- Dersom markisen ikke reagerer på fjernkontrollen, skal du gjenta trinn 3.
- Programmer vindsensoren på ny, se kapittel «Programmere vindføleren på nytt» på side 61.

8 Rengjøring og stell

8.1 Rengjøring

**ADVARSEL!**

Slå av strømtilførselen før du rengjør markisen.

**PASS PÅ! Fare for skade!**

- Markisen må **aldri** rengjøres med en høytrykksvasker.
- Bruk ikke slipende vaskemidler eller harde gjenstander til rengjøring, da det kan skade produktet.
- Fjernkontrollen må aldri rengjøres under rennende vann eller spyles.

- Fjern eventuelle løse gjenstander (greiner, løv og lignende) som ligger på stoffet, slik at du unngår slitasje, flekker og mugg. I tillegg kan markisen bli skadet når den kjøres inn.
- Rengjør duken på markisen regelmessig for å fjerne støv og smuss:
 - Bruk vann med 30 g oppvaskmiddel og 30 g blekemiddel til 10 liter vann.
 - Påfør såpe på duken og la rengjøringsvæsken virke i fem minutter.
 - Skyll grundig med rent vann.
Påse at rengjøringsvæsken med blekemidlet er blitt skylt helt bort. Ellers kan duken bli skadet.
 - La duken tørke.
- Rengjør fjernkontrollen av og til med en fuktig klut.

8.2 Smøring

- Ved behov kan leddene på markisen smøres med en teflon-holdig smøreolje som kleber.

8.3 Kontroller



ADVARSEL!

Ikke bruk markisen hvis det må utføres justeringer eller reparasjoner. Hvis du oppdager skader, må du kontakte din nasjonale servicepartner (adresser på baksiden av håndboken).

- Undersøk markisen regelmessig med tanke på ubalanse eller tegn til slitasje på kabler og andre kritiske deler.
- Kontroller markisen regelmessig:
 - Er duken hel?
 - Er armene og frontveggen uten skader og uten tegn til slitasje?
 - Lukker markisen korrekt?

8.4 Trekk til skruene på skulderleddet

Skrueene på skulderleddet må trekkes til etter de første belastningene:

- etter den første ferien med bruk av markisen
- etter 20 000 km kjøreeffekt eller seks måneder etter montering av markisen (avhengig av hva som inntreffer først)

Dessuten skal skruene på skulderleddet kontrolleres ved den regelmessige kjøretøyinspeksjonen.

Kontakt din servicepartner for stramming av skruene.

Anvisning for service (fig. **10**, side 6):



PASS PÅ!

Markisearmene må ikke belastes, slik at skruenes tiltrekkingsmoment ikke blir feil.

- Løft frontlisten litt slik at leddene er uten belastning.
- Trekk til de to midtre skruene med 20 – 22 Nm.
- Trekk til de to nedre skruene med 16 – 18 Nm.

8.5 Reparere små hull i duken

Små hull i duken eller steder der belegget løsner, kan du reparere selv:

- Bruk av reparasjonssett (art.-nr. 9103104019).
Gå frem slik det beskrives i den vedlagte veiledningen.

9 Garanti

Lovmessig garantitid gjelder. Hvis produktet skulle være defekt, kontakter du produsentens filial i ditt land (du finner adressene på baksiden av veiledningen) eller til din faghandler.

Ved henvendelser vedrørende reparasjon eller garanti, må du sende med følgende dokumentasjon:

- kopi av kvitteringen med kjøpsdato,
- årsak til reklamasjonen eller beskrivelse av feilen.

10 Deponering

- Lever emballasje til resirkulering så langt det er mulig.



Når du tar produktet ut av drift for siste gang, må du sørge for å få informasjon om deponeringsforskrifter hos nærmeste resirkuleringsstasjon eller hos din faghandler.



Bevar miljøet!

Batterier hører ikke hjemme i husholdningsavfallet. Lever defekte eller brukte batterier enten til forhandleren eller på en oppsamlingsstasjon.



11 Utbedring av feil



MERK

Hvis du ikke kan utbedre feilene ved hjelp av følgende tabell, må du kontakte servicepartneren i respektive land (adresser finner du på baksiden av veiledningen).

Feil	Mulig årsak	Forslag til løsning
Markisen kjører ikke automatisk inn i kraftig vind.	Batteriene i vindføleren er tomme.	Bytt batterier, se kapittel «Bytte batterier i vindføleren» på side 58.
	Vindføleren er ikke riktig justert.	Drei regulatoren for følsomhetsinnstilling (fig. 6 2, side 4) på «3».
Markisen kjører inn automatisk i lett vind.	Vindføleren er ikke riktig justert.	Drei regulatoren for følsomhetsinnstilling (fig. 6 2, side 4) på «3».
Markisen kjører inn automatisk etter 30 minutter selv om det ikke blåser. Vindsensoren piper hvert 5. sekund.	Batteriene i vindføleren er nesten tomme.	Bytt batterier, se kapittel «Bytte batterier i vindføleren» på side 58.
Markisen kjører inn automatisk etter 60 minutter selv om det ikke blåser.	Vindføleren mangler eller er ikke skjøvet korrekt inn på grunnplaten	Skyv vindføleren inn på grunnplaten slik at den smetter i lås.

Feil	Mulig årsak	Forslag til løsning
Motoren reagerer ikke på fjernkontrollen.	<p>Innkoblingsforsinkelsen er aktiv.</p> <p>Hvis markisen er blitt kjørt inn automatisk av vindføleren, kan den først kjøres ut igjen etter 60 sekunder.</p>	<p>Vent til denne tiden er utløpt eller slå spenningsforsyningen til markisen av og på igjen for å unngå innkoblingsforsinkelsen. Kjør markisen først ut når det ikke blåser lenger.</p>
	<p>Batteriet i fjernkontrollen er tomt.</p>	<p>Trykk kort på enten  eller . Hvis LED-en på fjernkontrollen ikke lyser, er batteriet tomt.</p> <p>Bytt batteriet, se kapittel «Bytte batteri i fjernkontrollen» på side 58.</p>
	<p>Fjernkontrollen er ikke stilt inn eller er ikke lenger korrekt stilt inn på motoren.</p>	<p>Tilbakestill motoren og fjernkontrollen, se kapittel «Tilbakestill motor og fjernkontroll» på side 62.</p>
	<p>Det er ingen forsyningsspenning.</p>	<p>Kontroller elektriske tilkoblinger.</p>
	<p>Motoren er defekt.</p>	<p>Kjør markisen inn manuelt, se kapittel «Kjør markisen inn manuelt i nødstilfelle» på side 59, og kontakt servicepartneren i respektive land.</p>
<p>Markisen kjører ikke helt ut eller kjører for langt ut (stoffet henger i endene).</p>	<p>Endeposisjonen er ikke lenger korrekt stilt inn.</p>	<p>Still inn endeposisjonen på nytt, se kapittel «Stille inn endeposisjonen på nytt» på side 60.</p>

12 Tekniske spesifikasjoner

12.1 Elektriske data

	PR4500
Motordata	
Spenning:	12 V $\overline{=}$ (11 – 15 V)
Merkestrøm:	4,4 A
Merkeeffekt:	52,8 W
Dreiemoment:	20 Nm
Hastighet:	14 min $^{-1}$
Nominell driftsvarighet:	5 min/timen

12.2 Mekaniske data

	PR4500		
Bredde:	260 cm	312 cm	369 cm
Uttrekk:	175 cm	225 cm	250 cm
Vekt:	24,5 kg	27,5 kg	33,8 kg

	PR4500		
Bredde:	404 cm	477 cm	504 cm
Uttrekk:	250 cm	250 cm	250 cm
Vekt:	37 kg	48,5 kg	50,5 kg

Tester/Sertifikater





VAROITUS!

- Tämä käsikirja täytyy lukea ja ymmärtää ennen käyttämistä, säätämistä, puhdistamista ja kunnossapitoa. Vain pätevä huoltoteknikko saa asentaa tämän yksikön. Väärä asennus voi johtaa vakavaan vammaan. Muutosten tekeminen tuotteeseen voi olla äärimmäisen vahingollista ja johtaa loukkaantumiseen tai materiaalivahinkoon.
- Nämä ohjeet täytyy säilyttää yksikön luona. Omistajan täytyy lukea huolellisesti.

Sisällysluettelo

1	Symbolien selitys	71
2	Tärkeitä turvaohjeita asennusta varten	71
3	Määräysten mukainen käyttö	74
4	Lisävarusteet	74
5	Tekninen kuvaus	74
6	Markiisin käyttö	75
7	Markiisin säätäminen	81
8	Puhdistus ja hoito	84
9	Tuotevastuu	86
10	Hävittäminen	86
11	Häiriöiden poistaminen	87
12	Tekniset tiedot	89

1 Symbolien selitys

**VAROITUS!**

Turvallisuusohje: Huomiotta jättäminen voi aiheuttaa hengenvaaran tai vakavan loukkaantumisen.

**HUOMAUTUS!**

Huomiotta jättäminen voi johtaa materiaalivaurioihin ja haitata tuotteen toimintaa.

**OHJE**

Tuotteen käyttöä koskevia lisätietoja.

2 Tärkeitä turvaohjeita asennusta varten

Noudata ajoneuvovalmistajan ja autoalan ammattiipiirien antamia turvallisuusohjeita ja vaatimuksia!

Valmistaja ei ota mitään vastuuta vahingoista seuraavissa tapauksissa:

- tuotteeseen mekaanisen vaikutuksen tai ylijännitteiden takia syntyneet vauriot
- tuotteeseen ilman valmistajan nimenomaista lupaa tehdyt muutokset
- käyttö muuhun kuin käyttöohjeessa ilmoitettuun tarkoitukseen

Noudata seuraavia ohjeita:

**VAROITUS!**

- Huolehdi siitä, että kankaalle ei kerääny vettä tai lunta. Muuten markiisi voi vahingoittua tai markiisin varret voivat katketa ja aiheuttaa siten vammoja tai kuoleman.
- **Älä** avaa markiisia ajon aikana.
- Markiisia **ei** saa avata kovalla tuulella tai sateella.
- Vedä markiisi sisään, jos odotettavissa on kovaa tuulta, rankkasadetta tai lumisadetta.

- **Älä** mene markiisiin luo
 - jos se on jäänyt auki kovalla tuulella,
 - jos sen päälle on muodostunut vesilammikoita,
 - jos sen päälle on kertynyt lunta,
 - jos markiisikankaan päällä on raskaita roskia.Markiisi voi liikkua odottamattomasti, muuttua epävakaaksi ja taipua tai romahtaa.
- Älä jätä avuttua markiisia vaille valvontaa. Sulje markiisi ennen kuin poistut paikalta.
- Älä käytä markiisia, jos siinä tai liitäntäjohdossa on näkyviä vaurioita. Anna aina maasi huoltoliikkeen (osoitteet ohjeen takapuolella) korjata vauriot.
- Älä käytä markiisia, jos tuulianturi ei toimi.
- Tarkasta ennen ajoon lähtöä, että markiisi on kokonaan sisässä. Älä liikuttele ajoneuvoa koskaan, kun markiisi on avattuna.
- **Älä** aja ajoneuvoa, jos kangas on vaurioitunut tai revennyt, vaikka markiisi olisikin ajettu kunnolla kokoon. Kangas pitää markiisin tukivarsia paikallaan. Jos kangas repeää ajon aikana, markiisi avautuu äkkinäisesti. Se voi johtaa vakavaan vammaan. Varmista markiisi niin, että se ei voi aueta äkkinäisesti ja odottamatta siirtymisen aikana.
- Jos markiisin liitäntäjohto on vaurioitunut, ammattilaisen täytyy vaihtaa se.
- Katkaise jännitteensyöttö ulkoisella päälle-/pois-kytkimellä ennen kuin puhdistat ajoneuvoa markiisiin läheltä tai itse markiisia.
- Pidä riittävä turvaetäisyys markiisiin, kun grillaat tai teet avotulia. Kuumuus voi vaurioittaa kangasta tai se voi syttyä tuleen.
- Henkilöiden (mukaan lukien lapset), jotka eivät voi käyttää tuotetta turvallisesti fyysisten, sensoristen tai psyykkisten taitojensa takia, tai kokemattomuuden tai tietämättömyyden vuoksi, ei tulisi käyttää tuotetta ilman valvontaa tai vastuullisen henkilön ohjeita.
- **Sähkölaitteet eivät ole lasten leluja!**
Säilytä kaukosäädintä lasten ulottumattomissa. Estä lapsia leikkimästä seinäkytkimellä (lisävaruste).
- Lapsia tulee valvoa sen varmistamiseksi, etteivät he leiki laitteella.

**HUOMAUTUS!**

- Sijoita matkailuauto tai matkailuvaunu siten, ettei kankaalle pääse likaa (oksia, lehtiä tms.). Jos tuulianturi reagoi, markiisi vedetään automaattisesti sisään ja kankaalla oleva lika voi vaurioittaa markiisia.
- Markiisikankaan reunat eivät saa roikkua ja niiden pitää olla aina kireällä. Jos kangas roikkuu löysänä, se voi hangata tukivarsiin ja vahingoittaa.
Säädä ulkorajoitin, jos kangas roikkuu löysänä, kun markiisi on avattu kokonaan.
Pitkissä markiiseissa kangas saattaa mennä keskeltä notkolle.
- Sulje markiisi vain, jos kankaan päällä ei ole likaa (oksia, lehtiä tms.). Muutoin markiisi voi vaurioitua suljettaessa.
- Pidä markiisi hankautumisen välttämiseksi puhtaana liasta, tahroista ja homeesta.
- Aja markiisi märkänä sisään vain turvallisuussyiden niin vaatiessa. Avaa se sitten mahdollisimman pian, jotta se pääsee kuivumaan. Muussa tapauksessa markiisiin voi muodostua homeita, värivirheitä tai tahroja.
- Älä koskaan taivuta markiisin varsia tai lippaa alas päästääksesi vettä pois markiisin päältä. Se voi aiheuttaa markiisin vääntymisen ja haitata sen toimintaa.
- Älä ripusta mitään esineitä markiisiin, älä etulippaan äläkä markiisin varsiin.
- Älä käytä mitään suihkeita (esim. hyönteiskarkote, hiussuihke) markiisin lähellä. Se saa kankaan likaantumaan ja kankaan vettä hylkivä ominaisuus voi kadota niiden takia.
- Älä ylitä nimelliskäyttöaika, joka on 5 min/tunti.
- Jos oven yläpuolelle ei jää markiisin kiinnittämisen jälkeen riittävästi vapaata tilaa, ovi täytyy pitää kiinni avaamisen tai sulkemisen aikana, jotta ovi ei osu varsiin tai etulistaan.
Vapaan tilan tarve riippuu oven rakenteesta (oven leveys, käänntö- tai liukuovi) sekä markiisiin säädetyistä kallistuskulmista.

3 Määräysten mukainen käyttö

PerfectRoof-markiisi, tyyppi PR4500 is sopii asennettavaksi matkailuautoihin ja asuntovaunuihin.

Markiisia saa käyttää ainoastaan ajoneuvon seistessä.

4 Lisävarusteet

Saatavissa lisävarusteena (ei sisälly toimituskokonaisuuteen):

Nimitys	Tuotenumero
Dometic Light LK120 LED-valaisin ja kaukosäädin asennettavaksi markiisiin varsiin	9106504018
Seitenwand SP22	9103501069
Shade View, valkoinen, 3 m	9108677349
Shade View, valkoinen, 4,5 m	9108677357
Shade View, sininen, 3 m	9108677353
Shade View, sininen, 4,5 m	9108677361
Weather-Kit	9103500743

5 Tekninen kuvaus

PerfectRoof PR4500 on tukijalaton markiisi. Se voidaan avata ja sulkea sähköisesti kaukosäätimen avulla.

Integroidun tuulianturin ansiosta se sulkeutuu automaattisesti kovalla tuulella. Kun markiisi on sulkeutunut automaattisesti, sen voi avata uudelleen vasta 60 sekunnin kuluttua.

Kevyt sade pääsee helposti valumaan pois, koska avatun markiisin yksi sivu on hieman alempana kuin muut (kuva **1**, sivulla 3).

Kaukosäätimen käyttölaitteet (kuva 2, sivulla 3)

Kohde	Nimitys
1	Markiisin sulkeminen
2	Stop
3	Markiisin avaaminen
4	LED-valaisinten kytkeminen päälle ja pois (lisävaruste)
5	Toiminta-LED

6 Markiisin käyttö

Noudata myös turvallisuusohjeita: kap. "Tärkeitä turvaohjeita asennusta varten" sivulla 71!



OHJE

- Kun ajoneuvon moottori käynnistetään, markiisi siirtyy automaattisesti sisään. Ajoneuvon moottorin käydessä markiisin liike on estetty, eikä markiisia voida siirtää ulos.
- Vastaanotin piippaa kerran päälle kytkennän yhteydessä.
- Radiohäiriöt voivat haitata kaukosäätimen käyttöä, jos jokin lähellä oleva laite käyttää samaa taajuutta.
- Säilytä kaukosäädintä ajon aikana turallisessa paikassa. Pidikkeen magneettia ei ole suunniteltu voimakkaisiin nykyisiin kuten äkilliseen jarrutukseen.

6.1 Ajoneuvon paikkaa koskevia ohjeita

Pidä seuraavia seikkoja silmällä asettaessasi ajoneuvoa vammojen ja vaurioiden välttämiseksi:



HUOMAUTUS!

- Sijoi ta ajoneuvo siten, ettei kankaan päälle pääse likaa (oksia, lehtiä tms.). Jos tuulianturi reagoi, markiisi vedetään automaattisesti sisään ja kankaalla oleva lika voi vaurioittaa markiisia.
- Pidä markiisi hankautumisen välttämiseksi puhtaana liasta, tahroista ja homeesta.

6.2 Markiisin avaaminen



VAROITUS! Vaurioitumisvaara!

Pidä riittävä etäisyys esineisiin ja muihin ajoneuvoihin. Avaamisen jälkeen joka puolella pitää olla vähintään 40 cm:n väli muihin esineisiin ja ajoneuvoihin.

- Paina lyhyesti näppäintä ▽.
- ✓ Markiisi avautuu rajoittimeen asti.



HUOMAUTUS! Varo vaurioita

Varmista, että kankaan reunat ovat kireällä eivätkä roiku alaspäin. Jos kangas roikkuu löysänä, se voi hangata tukivarsiin ja vahingoittaa. Säädä ulkorajoitin, jos kangas roikkuu löysänä, kun markiisi on avattu kokonaan. Pitkissä markiiseissa kangas saattaa mennä keskeltä notkolle.

6.3 Markiisin sulkeminen



HUOMAUTUS! Vaurioitumisvaara!

- Sulje markiisi vain, jos kankaan päällä ei ole likaa (oksia, lehtiä tms.). Muutoin markiisi voi vaurioitua sitä suljettaessa
- Pidä markiisi hankautumisen välttämiseksi puhtaana liasta, tahroista ja homeesta.
- Huolehdi markiisia sulkiessasi siitä, että oksia tai muita esineitä ei jää väliin.

- Poista lika (oksat, lehdet tai vastaavat), joka on kankaan päällä.
- Paina lyhyesti näppäintä △.
- ✓ Markiisi sulkeutuu.
- Vakuuttaudu siitä, että markiisi on kokonaan kiinni, ennen kuin lähdet ajoon. Etulipan täytyy olla tiiviisti kiinni rungossa.



HUOMAUTUS! Vaurioitumisvaara!

Jos markiisi on suljettu märkänä, avaa sen heti mahdollisuuden tullen uudelleen, jotta kangas pääsee kuivumaan. Jos märkä kangas pidetään pitkään rullattuna, se muuttuu tunkkaiseksi ja värit voivat haalistua.

6.4 Tuulianturin testaaminen



VAROITUS!

- Tuulianturi on turvallisuuden kannalta oleellinen rakenneosa. Tuulianturin toimimattomuus voi johtaa kuolemaan tai vakaviin vammoihin sekä ajoneuvon vakavaan vaurioitumiseen.
- Testaa tuulianturi ennen jokaista matkaa ja säännöllisin väliajoin.
- Älä muuta mitään tuulianturin asetuksia. Tehdasasetusten muuttaminen voi johtaa tuulianturin toimimattomuuteen ja siten kuolemaan ja vakaviin vammoihin sekä ajoneuvon vakavaan vaurioitumiseen.



OHJE

Tehdasasetusten muuttaminen johtaa siihen, että tuotevastuuseen liittyvät oikeutesi raukeavat.

Näin testaat tuulianturin:

- Paina lyhyesti näppäintä ▽.
- ✓ Markkiisi avautuu rajoittimeen asti.
- Liikuta etulistaa (kuva **4** 1, sivulla 3) noin 8 sekunnin ajan toistuvasti n. 75 – 100 mm ylös ja alas simuloidaksesi tuulen aiheuttamaa värinää.
- ✓ Markkiisi sulkeutuu automaattisesti kokonaan.

Jos markkiisi ei aja sisään automaattisesti

- Tarkista tuulianturin pariston kunto ja vaihda se tarvittaessa, katso kap. "Tuulianturin paristojen vaihtaminen" sivulla 78.
- Testaa tuulianturi uudelleen.
- Jos tuulianturi ei toimi ja markkiisi ei aja automaattisesti sisään, ohjelmoi se uudelleen, katso kap. "Tuulianturin uudelleen ohjelmoiminen" sivulla 81.
- Testaa tuulianturi uudelleen.
- Jos tuulianturi ei toimi uudelleenohjelmoinnin jälkeen, ota yhteyttä huoltoliikkeeseesi.

6.5 Kaukosäätimen pariston vaihtaminen



OHJE

Jos kaukosäätimen LED **ei** pala, kun olet painanut jotakin näppäintä, kaukosäätimen paristo on tyhjä.

- Avaa kaukosäätimen kotelo (kuva **3** 1, sivulla 3).
- Vedä vanha paristo pois pidikkeestä.
- Aseta uusi paristo tyyppiä CR2450 (3 V) pidikkeeseen plusnapa ylöspäin.
- Kokoa kaukosäädin uudelleen.



Muista ympäristönsuojelu!

Akut ja paristot eivät kuulu kotitalousjätteen sekaan.

Toimita vialliset akut tai käytetyt paristot kauppiaille tai keräyspisteeseen.

6.6 Tuulianturin paristojen vaihtaminen



OHJE

Jos tuulianturin paristot ovat lähes tyhjä, tuulianturi ilmaisee asian lyhyellä merkkiäänellä, joka toistuu 5 sekunnin välein.

Lisäksi markiisi siirtyy 30 minuutin kuluttua automaattisesti sisään, vaikkei olisi tuulista.

- Avaa markiisi tarpeen mukaan.
- Työnnä etulipan sisäpuolella olevaa tuulianturia (kuva **5** 1, sivulla 4) vasemmalle ja ota se pois.
- Vapauta anturiosa ruuvimeisselillä (kuva **6** A, sivulla 4).
- Ota anturiosa pois kotelosta (kuva **6** B, sivulla 4).



OHJE

Älä käytä ladattavia akkuja.

- Vaihda käytetyt paristot uusiin AAA LRO3 (1,5 V) alkaliparistoihin (kuva **6** C, sivulla 4). Varmista, että napaisuus on oikein.
 - ✓ Kun uudet paristot on asetettu oikein paikoilleen, LED (**1**) syttyy noin 1 sekunniksi (kuva **6** D, sivulla 4).
- Jos LED ei syty, ota paristot pois ja laita ne takaisin oikein (kuva **6** C, sivulla 4).



Muista ympäristönsuojelu!

Akut ja paristot eivät kuulu kotitalousjätteen sekaan.

Toimita vialliset akut tai käytetyt paristot kauppiaille tai keräyspisteeseen.

- Testaa tuulianturi (kap. "Tuulianturin testaaminen" sivulla 77).
- Jos tuulianturi ei toimi, ohjelmoi se uudelleen (kap. "Tuulianturin uudelleen ohjelmoiminen" sivulla 81).

6.7 Markkiisin manuaalinen sulkeminen hätätilanteessa

Jos markiisi on vaurioitunut, moottori on rikki tai syöttöjännite puuttuu, markiisin voi sulkea manuaalisesti.

Tarvitset siihen seuraavia työkaluja:

- ruuvimeisseli
- 10-mm-kiinto- tai lenkkiavain.



VAROITUS!

Irrota markiisi sähköstä ennen kuin aloitat menettelyn. Muussa tapauksessa markiisi voi alkaa toimia uudelleen odottamattomasti. Markkiisimoottori saattaisi pyörittää kuusikulmaista akselia ja saada työkalun pyörimään hallitsemattomasti ja johtaa vakavaan vammaan tai aiheuttaa ajoneuvoosi vakavia vaurioita.

- Poista ruuvi (kuva **7** 2, sivulla 5) ruuvimeisselillä ja ota peitetulppa (kuva **7** 1, sivulla 5) pois.

- Käännä kuusioakselia (kuva **8** 1, sivulla 5) vastapäivään 10 mm:n kiinto- tai lenkkiavaimella, kunnes markiisi on kokonaan koossa.



**OHJE**

- Rakenteellisista syistä markiisia ei voi sulkea manuaalisesti niin pitkälle kuin sähkökäytöllä. Etulistan ja kotelon väliin jää rako. Tämä ei heikennä turvallisuutta.
- Säädot eivät pidä enää paikkaansa, jos markiisi on suljettu manuaalisesti. Korjauksen jälkeen markiisi täytyy säätää uudelleen, katso kap. "Moottorin ja kaukosäätimen nollaaminen" sivulla 82.

- Aseta vasen peitekorkki takaisin.
- Käänny maasi huoltoliikkeen puoleen korjauttaaksesi markiisin.

6.8 LED-valaisinten kytkeminen päälle ja pois (lisävaruste)

Jos markiisi on varustettu LED-valaisimilla (maks. 30 W), voit kytkeä valaisimet päälle ja pois kaukosäätimellä seuraavaan tapaan:

- Kytke LED-valaisimet päälle painamalla painiketta .
- Kytke LED-valaisimet pois päältä painamalla painiketta  uudelleen.

7 Markiisin säätäminen

7.1 Pääteasennon uudelleen säätäminen

Markiisin pääteasento on säädetty ihanteellisesti tehtaalla. Ajan mittaan voi käydä niin, että pääteasento ei ole enää kohdallaan. Markiisi ei avaudu tällöin enää kokonaan tai se avautuu liikaa ja kangas roikkuu.

Näin pääteasento säädetään uudelleen:

- ▶ Avaa markiisi vasteeseen saakka.
- ▶ Käänä moottorin ylemmää säädintä (kuva **9** 1, sivulla 6) vastapäivään, jotta rajavaste suurenee ulospäin.
- ▶ Käänä moottorin ylemmää säädintä (kuva **9** 1, sivulla 6) myötäpäivään, jotta rajavaste pienenee sisäänpäin.
- ▶ Tarkasta säätö siirtämällä markiisia hieman sisäänpäin ja takaisin ulospäin.
- ▶ Tee säätö tarvittaessa uudelleen.

7.2 Tuulianturin uudelleen ohjelmoiminen

Tuulianturi on säädetty tehtaalla moottoria ja kaukosäädintä vastaavasti. Seuraavissa tapauksissa tuulianturi täytyy ohjelmoida uudelleen:

- Jos tuulianturi ei enää reagoi
- Jos tuulianturi on vaihdettu toiseen
- Kun moottori ja kaukosäädin on nollattu.
Tässä tapauksessa toista askel 1 ja siirry sitten suoraan askeleeseen 3.

Näin ohjelmoit tuulianturin uudelleen:

Vaihe 1: Tuulianturin ja anturin sisäosan irrottaminen paikaltaan

- ▶ Paina lyhyesti näppäintä .
- ✓ Markiisi liikkuu ulos vasteeseen saakka.
- ▶ Työnnä etulevyn sisäpuolella olevaa tuulianturia (kuva **5** 1, sivulla 4) vasemmalle ja ota anturi pois paikaltaan.
- ▶ Vapauta sisäosan (kuva **6** A, sivulla 4) lukitus ja ota sisäosa ulos kotelosta.

Vaihe 2: Tuulianturin ohjelmointi

- Kierrä herkkyysäädin (kuva **6** 2, sivulla 4) asentoon "0".
- Paina kaukosäätimen paristolokerossa olevaa ohjelmointipainiketta (kuva **3** 2, sivulla 3).
- ✓ Vastaanotin piippaa kerran lyhyesti.
- ✓ Markkiisi liikahuttaa kaksi kertaa.
- Paina heti sen jälkeen kaukosäätimen paristolokerossa olevaa ohjelmointipainiketta uudelleen (kuva **3** 2, sivulla 3).
- ✓ Vastaanotin piippaa uudestaan lyhyesti.
- Paina tuulianturin ohjelmointipainiketta (kuva **6** 1, sivulla 4) kerran lyhyesti.
- ✓ Anturi piippaa kerran lyhyesti.
- ✓ Markkiisi liikahuttaa kaksi kertaa.
- ✓ Vastaanotin piippaa viisi kertaa lyhyesti.
- ✓ Nyt tuulianturi on yhdistetty markiisiin.
- Kierrä herkkyysäädin (kuva **6** 2, sivulla 4) asentoon "3".

Vaihe 3: Tuulianturin ja anturin sisäosan asettaminen paikalleen ja anturin tarkastaminen

- Sijoita anturin sisäosa koteloon.
- Asenna tuulianturi etulevyn sisäpuolelle.
- Testaa tuulianturi liikuttamalla etulevyä 8 sekunnin ajan keskeltä n. 10 cm nopeasti ylös ja alas (kuva **4**, sivulla 3).
- ✓ Markkiisi siirtyy sisään.
Tuulianturi on ohjelmoitu oikein ja ohjelmointi on saatu päätökseen.
- Jos markiisi ei siirry sisään, tee ohjelmointi uudelleen.

7.3 Moottorin ja kaukosäätimen nollaaminen

Moottori ja kaukosäädin on sovitettu toisiinsa tehtaalla. Moottori ja kaukosäädin täytyy nollata seuraavissa tapauksissa:

- Jos markiisi ei enää reagoi kaukosäätimen käskyihin.
- Jos kaukosäädin tai vastaanotin on vaihdettu.

Askel 1: Kaukosäätimen pariston tarkastaminen

- Tarkasta, että kaukosäätimen paristo ei ole tyhjä:
Paina tätä varten jotakin kaukosäätimen näppäimistä.
- ✓ Kaukosäätimen LED syttyy hetkeksi.
Jos LED ei syty, paristo on tyhjä. Vaihda paristo, katso kap. "Kaukosäätimen pariston vaihtaminen" sivulla 78.

Askel 2: Moottorin ja kaukosäätimen toiminnan tarkastaminen

- Tarkasta, toimivatko moottori ja kaukosäädin: Paina tätä varten lyhyesti näppäintä ▽.
- ✓ Markkiisi avautuu rajoittimeen asti.
Jos markkiisi ei vastaa, se ei avaudu koko matkaa, avautuu liikaa (kangas ei ole kireällä) tai pysähtyy, kun painike vapautetaan, jatka askeleesta 3.

Vaihe 3: Moottorin ja kaukosäätimen ohjelmoiminen uudelleen

- Katkaise markkiisin jännitteensyöttö pääkatkaisimesta 10 sekunnin ajaksi.
- Kytke jännitteensyöttö takaisin päälle.
- ✓ Vastaanotin piippaa kerran lyhyesti.
- Paina kaukosäätimen paristolokerossa olevaa ohjelmointipainiketta lyhyesti 4 sekunnin kuluessa (kuva **3** 2, sivulla 3).
- ✓ Vastaanotin piippaa uudestaan lyhyesti.
- Paina kaukosäätimen paristolokerossa olevaa ohjelmointipainiketta uudelleen lyhyesti (kuva **3** 2, sivulla 3).
- ✓ Vastaanotin piippaa uudestaan lyhyesti.
- Paina lyhyesti näppäintä △.
- ✓ Vastaanotin piippaa neljä kertaa lyhyesti.
- ✓ Markkiisi liikahtaa kaksi kertaa.
- ✓ Kaukosäädin ja markkiisi on nyt säädetty sopimaan taas yhteen.
- Tarkasta markkiisin toimivuus, ks. kap. "Markkiisin sulkeminen" sivulla 76 ja kap. "Markkiisin avaaminen" sivulla 76.
- Jos markkiisi ei reagoi kaukosäätimeen, toista vaihe 3.
- Ohjelmoi tuulianturi uudelleen, ks. kap. "Tuulianturin uudelleen ohjelmoiminen" sivulla 81.

8 Puhdistus ja hoito

8.1 Puhdistus

**VAROITUS!**

Kytke sähkönsyöttö pois päältä ennen kuin puhdistat markiisia.

**HUOMAUTUS! Vaurioitumisvaara!**

- **Älä koskaan** puhdista markiisia painepesurilla.
- Älä käytä puhdistukseen kovia puhdistusaineita tai kovia esineitä, koska ne voivat vahingoittaa tuotetta.
- Älä puhdista kaukosäädintä koskaan juoksevan veden alla tai tiskivedessä.

- Poista kaikki kankaan päällä olevat roskat (oksat, lehdet ja vastaavat) hankautumisen, tahrojen ja homeen välttämiseksi. Lisäksi markiisi voi vaurioitua ollessaan ajettuna kokoon.
- Puhdista markiisin kangas säännöllisesti pölyn ja lian poistamiseksi:
 - Käytä tähän vettä, jossa on 30 g pesuainetta ja 30 g valkaisuainetta per 10 litraa vettä.
 - Kastele kangas tällä liuoksella ja anna puhdistusneste vaikuttaa viisi minuuttia.
 - Huuhtelee perusteellisesti puhtaalla vedellä. Varmista, että puhdistusneste valkaisuaineineen pestään kokonaan pois. Muussa tapauksessa kangas voi vaurioitua.
 - Anna kankaan kuivua.
- Puhdista kaukosäädin toisinaan kostealla rievulla.

8.2 Voitelu

- Voitele markiisin nivelet tarvittaessa teflonpitoisella tartuntaöljyllä.

8.3 Tarkastus



VAROITUS!

Älä käytä markiisia, jos se tarvitsee säätöä tai korjauksia. Jos havaitset jonkin vaurion, ota yhteyttä vastaavan maan huoltoliikkeeseen (osoitteen käyttöohjeen takakannessa).

- Tarkasta säännöllisesti, onko markiisi epätasapainossa ja onko sen johdoissa tai muissa kriittisissä osissa merkkejä kulumisesta tai vaurioista.
- Tarkasta markiisi säännöllisesti:
 - Onko kangas vaurioitunut?
 - Ovatko varret ja etulippa vahingoittumattomia ja vailla kulumisjälkiä?
 - Meneekö markiisi kunnolla kiinni?

8.4 Kiristä olkanivelten ruuvit

Olkanivelten ruuvit täytyy kiristää ensimmäisten kuormitusten jälkeen:

- ensimmäisen markiisia käyttäen vietetyn loman jälkeen
- 20 000 km ajon jälkeen tai kuuden kuukauden kuluttua markiisin asentamisesta (sen mukaan, kumpi saavutetaan ensin)

Lisäksi olkanivelten ruuvit tulisi tarkastaa ajoneuvon säännöllisten tarkastusten yhteydessä

Käännä sopimushuoltosi puoleen ruuvien kiristämistä varten.

Ohjeita huoltoon varten (kuva **10**, sivulla 6):



HUOMAUTUS!

Markiisin varsien täytyy olla kuormittamattomia, jotta ruuvien kiristysmomentti ei vääristy.

- Nosta etulistaa kevyesti nivelten kuormituksen poistamiseksi.
- Kiristä molemmat keskimmäiset ruuvit 20 – 22 Nm:n voimalla.
- Kiristä molemmat alemmat ruuvit 16 – 18 Nm:n voimalla.

8.5 Kankaan pienten reikien paikkaaminen

Voit itse paikata kankaan pieniä reikiä tai kohtia, joissa pinnoite irtoaa:

- Käytä korjaussarjaa (tuotenro 9103104019).
Toimi tällöin oheisten ohjeiden mukaisesti.

9 Tuotevastuu

Laitetta koskee lakisääteinen takuu-aika. Jos tuote sattuu olemaan viallinen, käänny maasi valmistajan toimipisteen puoleen (osoitteet käyttöohjeen takasivulla) tai ota yhteyttä omaan ammattikauppiaseesi.

Korjaus- ja takuukäsittelyä varten lähetä mukana seuraavat asiakirjat:

- kopio ostolaskusta, jossa näkyy ostopäivä,
- valitusperuste tai vikakuvaus.

10 Hävittäminen

- Vie pakkausmateriaali mahdollisuuksien mukaan vastaavan kierrätysjätteen joukkoon.



Jos poistat tuotteen lopullisesti käytöstä, pyydä tietoa sen hävittämistä koskevista määräyksistä lähimmästä kierrätyskeskuksesta tai ammattiliikkeestäsi.



Muista ympäristönsuojelu!

Akut ja paristot eivät kuulu kotitalousjätteen sekaan.

Toimita vialliset akut tai käytetyt paristot kauppiaille tai keräyspisteeseen.



11 Häiriöiden poistaminen



OHJE

Jos häiriöitä ei voi poistaa seuraavan taulukon avulla, ole hyvä ja käänny maasi huoltoliikkeen puoleen (Osoitteet ohjeen takapuolella).

Häiriö	Mahdollinen syy	Ratkaisuehdotus
Markiisi ei sulkeudu voimakkaalla tuulella automaattisesti.	Tuulianturin paristot ovat tyhjäät.	Vaihda paristot uusiin, katso kap. "Tuulianturin paristojen vaihtaminen" sivulla 78.
	Tuulianturi ei ole oikein säädetty.	Kierrä herkkyysäädin (kuva 6 2, sivulla 4) asentoon "3".
Markiisi menee automaattisesti kokoon heikolla tuulella.	Tuulianturi ei ole oikein säädetty.	Kierrä herkkyysäädin (kuva 6 2, sivulla 4) asentoon "3".
Markiisi sulkeutuu 30 minuutin kuluttua automaattisesti, vaikka ei tuule. Tuulianturi piippaa 5 sekunnin välein.	Tuulianturin paristot ovat lähes tyhjäät.	Vaihda paristot uusiin, katso kap. "Tuulianturin paristojen vaihtaminen" sivulla 78.
Markiisi sulkeutuu 60 minuutin kuluttua automaattisesti, vaikka ei tuule.	Tuulianturi puuttuu tai sitä ei ole työnnetty kunnolla pohjalevyllään	Työnnä tuulianturi niin pitkälle pohjalevyille, että se loksahtaa kiinni.

Häiriö	Mahdollinen syy	Ratkaisuehdotus
Moottori ei reagoi kaukosäätimeen.	Päällekytkentäviive on aktivoitu. Kun markiisi on sulkeutunut automaattisesti tuulianturin käskystä, sen voi avata uudelleen vasta 60 sekunnin kuluttua.	Odota tämän aikaa tai katkaise markiisin jännitteensyöttö pois ja takaisin päälle ohittaaksesi päällekytkentäviiveen. Avaa markiisi uudelleen vasta, kun ilma ei ole enää tuulinen.
	Kaukosäätimen paristo on tyhjä.	Paina lyhyesti jompaa kumpaa näppäintä  tai  . Jos kaukosäätimen LED ei pala, paristo on tyhjä. Vaihda paristo uuteen, katso kap. "Kaukosäätimen pariston vaihtaminen" sivulla 78.
	Kaukosäädintä ei ole sovitettu lainkaan moottoriin tai sovitus ei ole enää kunnossa.	Nollaa moottori ja kaukosäädin, katso kap. "Moottorin ja kaukosäätimen nollaaminen" sivulla 82.
	Ei syöttöjännitettä	Tarkasta sähköliitännät.
	Moottori on rikki.	Sulje markiisi manuaalisesti, katso kap. "Markiisin manuaalinen sulkeminen hätätilanteessa" sivulla 79, ja käänny maasi huoltoliikkeen puoleen.
Markiisi ei aukea kokonaan tai se aukeaa liikaa (kangas roikkuu päistä).	Pääteasennon säätö ei ole enää kunnossa.	Säädä pääteasento uudelleen, katso kap. "Pääteasennon uudelleen säätäminen" sivulla 81.

12 Tekniset tiedot

12.1 Sähköiset tiedot

	PR4500
Moottorin tiedot	
Jännite:	12 V $\overline{=}$ (11 – 15 V)
Nimellisvirta:	4,4 A
Nimellisteho:	52,8 W
Vääntö:	20 Nm
Nopeus:	14 min $^{-1}$
Nimelliskäyttöaika:	5 min/tunti

12.2 Mekaaniset tiedot

	PR4500		
Leveys:	260 cm	312 cm	369 cm
Avautuma:	175 cm	225 cm	250 cm
Paino:	24,5 kg	27,5 kg	33,8 kg

	PR4500		
Leveys:	404 cm	477 cm	504 cm
Avautuma:	250 cm	250 cm	250 cm
Paino:	37 kg	48,5 kg	50,5 kg

Tarkastukset/sertifikaatit





ПРЕДУПРЕЖДЕНИЕ!

- Данное руководство по эксплуатации необходимо прочесть и понять перед использованием, настройкой, очисткой и техническим обслуживанием. Монтаж данного устройства должен выполняться квалифицированным специалистом по техобслуживанию. Неправильный монтаж может привести к тяжелой травме. Изменение этого продукта может быть чрезвычайно опасно и способно привести к травмам или к повреждению имущества.
- Данные инструкции должны храниться вместе с устройством. Владелец должен их внимательно прочесть.

Оглавление

1	Пояснение символов	91
2	Важные инструкции по технике безопасности для монтажа	91
3	Использование по назначению	94
4	Принадлежности	94
5	Техническое описание	94
6	Управление шторкой.	95
7	Регулировка шторки	102
8	Чистка и уход	106
9	Гарантия	108
10	Утилизация	108
11	Устранение неисправностей	109
12	Технические данные	111

1 Пояснение символов



ПРЕДУПРЕЖДЕНИЕ!

Указания по технике безопасности: Несоблюдение может привести к смертельному исходу или тяжелым травмам.



ВНИМАНИЕ!

Несоблюдение может привести к повреждениям и нарушить работу продукта.



УКАЗАНИЕ

Дополнительная информация по управлению продуктом.

2 Важные инструкции по технике безопасности для монтажа

Соблюдайте указания по технике безопасности и требования, предписанные изготовителем автомобиля и автомастерской!

Изготовитель не несет никакой ответственности за ущерб в следующих случаях:

- Повреждения продукта из-за механических воздействий и перенапряжений
- Изменения в продукте, выполненные без однозначного разрешения изготовителя
- Использование в целях, отличных от указанных в данной инструкции

Соблюдайте следующие указания:



ПРЕДУПРЕЖДЕНИЕ!

- Следите за тем, чтобы на полотне не собиралась вода или снег. В противном случае шторка может быть повреждена или могут быть обломаны рычаги створки, что, в свою очередь, может привести к тяжелым травмам или смерти.
- **Не** раскрывайте шторку во время движения.
- **Не** раскрывайте шторку при сильном ветре или снегопаде.
- Убирайте маркизу, если ожидается сильный ветер, ливень или снегопад.

- **Не** приближайтесь к маркизе,
 - если она оставлена открытой при сильном ветре,
 - если собралась вода,
 - если скопился снег,
 - если на ткани маркизы находится тяжелый мусор.Маркиза может неожиданно придти в движение, потерять устойчивость и согнуться или обвалиться.
- Не оставляйте выдвинутую шторку без присмотра. Перед покиданием места стоянки уберите шторку.
- Не используйте шторку, если она или соединительный кабель имеет видимые повреждения. Всегда доверяйте устранение повреждений сервисной организации в Вашей стране (адреса указаны на оборотной стороне инструкции).
- Не используйте шторку, если не работает ветровой датчик.
- Перед началом движения убедитесь в том, что шторка полностью убрана. Не перемещайте автомобиль при открытой шторке.
- **Не** перемещайтесь на транспортном средстве, если ткань повреждена или порвана, даже если маркиза правильно убрана. Штанги маркизы удерживаются на месте тканью. Если ткань разорвется при езде, маркиза может неожиданно быстро раскрыться. Это может привести к серьезной травме. Закрепите маркизу, чтобы она не могла быстро и неожиданно выдвинуться во время поездки.
- Если поврежден соединительный кабель шторки, он должен быть заменен специалистом.
- Прежде, чем начать чистку автомобиля вблизи шторки или чистку самой шторки, отключите электропитание внешним выключателем.
- Соблюдайте безопасную дистанцию от маркизы до открытого огня и места приготовления барбекю. Ткань может повредиться от жара или загореться.
- Лица (включая детей), которые в связи с ограниченными физическими, сенсорными или умственными способностями или с недостатком опыта или знаний, не в состоянии пользоваться данным изделием, не должны использовать это изделие без постоянного присмотра или инструктажа ответственного лица.
- **Электроприборы не являются детскими игрушками!** Поэтому храните пульт дистанционного управления в недоступном для детей месте. Не допускайте игр детей с ветровым датчиком (принадлежность).

- За детьми необходимо постоянно следить, чтобы не допустить их игры с прибором.



ВНИМАНИЕ!

- Располагайте кемперы или жилые прицепы так, чтобы на полотно не могла попасть грязь (ветки, листья и т. п.). Если при сильном ветре срабатывает ветровой датчик, то шторка автоматически убирается, и находящаяся на полотне грязь может приводить к повреждению шторки.
- Тканевые края маркизы не должны обвисать, а должны быть все время туго натянуты. Если ткань обвисает, она может протереться в области штанг и повредиться. Заново отрегулируйте внешнюю границу, если ткань обвисает, когда маркиза полностью выдвинута. На длинных маркизах ткань может провисать в середине.
- Убирайте шторку только в том случае, если на полотне отсутствует грязь (ветки, листья и т. п.). В противном случае при втягивании шторка может быть повреждена.
- Содержите маркизу свободной от мусора во избежание истирания, пятен и плесени.
- Убирайте маркизу в непросохшем состоянии только из соображений безопасности. После этого откройте ее как можно скорее для просушки. В противном случае маркиза может покрыться плесенью, пятнами или полинять.
- Не изгибайте рычаг шторки или панель, чтобы слить воду со шторки. Вследствие этого шторка может деформироваться, что окажет отрицательное влияние на ее работу.
- Не подвешивайте никаких предметов к шторке – ни к лицевой панели, ни к рычагам.
- Не пользуйтесь аэрозолями (например, инсектицидами, лаком для волос) вблизи шторки. Вследствие этого полотно может быть загрязнено, либо исчезнуть эффект водоотталкивания.
- Не превышайте номинальную продолжительность работы 5 мин/ч.
- Если после монтажа маркизы не остается достаточного свободного пространства над дверью, то во время втягивания или выдвигания дверь должна оставаться открытой, чтобы избежать контакта с рычагами или лицевой планкой. Требуемое свободное пространство зависит от конструкции двери (ширина, поворотная или раздвижная дверь), а также от настроенного угла наклона маркизы.

3 Использование по назначению

Маркиза PerfectRoof типа PR4500 подходит для установки на кемперы или жилые автоприцепы.

Использование шторки допускается только в неподвижном состоянии автомобиля.

4 Принадлежности

Продается в качестве принадлежности (не входит в объем поставки):

Наименование	Арт. №
Dometic Light LK120 Светодиодная подсветка с дистанционным управлением для монтажа на рычагах шторки	9106504018
Seitenwand SP22	9103501069
Shade View, белый, 3 м	9108677349
Shade View, белый, 4,5 м	9108677357
Shade View, синий, 3 м	9108677353
Shade View, синий, 4,5 м	9108677361
Weather Kit (Погодный комплект)	9103500743

5 Техническое описание

PerfectRoof PR4500 – это безопорная шторка. Ее можно выдвигать и убирать, используя пульт дистанционного управления.

Благодаря встроенному ветровому датчику она автоматически убирается при сильном ветре. Если шторка была автоматически убрана, ее можно повторно выдвинуть не ранее чем через 60 секунд.

Легкий дождь может просто стекать, т. к. одна сторона шторки в выдвинутом состоянии висит несколько ниже (рис. **1**, стр. 3).

Органы управления пульта дистанционного управления (рис. 2, стр. 3)

Поз.	Наименование
1	Убирание шторки
2	Стоп
3	Выдвижение шторки
4	Включение и выключение светодиодного освещения (аксессуар)
5	Индикатор работы

6 Управление шторкой

Соблюдайте также указания по технике безопасности, приведенные в гл. «Важные инструкции по технике безопасности для монтажа» на стр. 91!

**УКАЗАНИЕ**

- При пуске двигателя автомобиля работает маркиза автоматически вытягивается. В то время, когда двигатель автомобиля работает, маркиза заблокирована и не может быть выдвинута.
- При включении приемник подает один звуковой сигнал.
- Работа пульта дистанционного управления может быть нарушена радиопомехами, если другой прибор, расположенный вблизи, использует такую же частоту.
- Во время движения храните пульт дистанционного управления в надежном месте. Магнит в держателе не рассчитан на сильные встряски, например, при резком торможении.

6.1 Указания по месту парковки автомобиля

Соблюдайте следующее при оборудовании транспортного средства во избежание травм или повреждений:



ВНИМАНИЕ!

- Располагайте автомобиль так, чтобы на полотно не могла попасть грязь (ветки, листья и т. п.). Если при сильном ветре срабатывает ветровой датчик, то шторка автоматически убирается, и находящаяся на полотне грязь может приводить к повреждению шторки.
- Содержите маркизу свободной от мусора во избежание истирания, пятен и плесени.

6.2 Выдвижение шторки



ПРЕДУПРЕЖДЕНИЕ! Опасность повреждения!

Соблюдайте достаточное расстояние до других автомобилей или каких-либо предметов. После выдвижения со всех сторон должно иметься расстояние не менее 40 см до других автомобилей или каких-либо предметов.

- ▶ Коротко нажмите кнопку ▽.
- ✓ Шторка выдвигается до упора.



ВНИМАНИЕ! Остерегайтесь повреждений

Убедитесь, что тканевые края туго натянуты и не обвисают. Если ткань обвисает, она может протереться в области штанг и повредиться. Заново отрегулируйте внешнюю границу, если ткань обвисает, когда маркиза полностью выдвинута. На длинных маркизах ткань может провисать в середине.

6.3 Убирание шторки



ВНИМАНИЕ! Опасность повреждения!

- Убирайте шторку только в том случае, если на полотне отсутствует грязь (ветки, листья и т. п.). В противном случае при втягивании шторка может быть повреждена.
- Содержите маркизу свободной от мусора во избежание истирания, пятен и плесени.
- При убирании шторки следите за тем, чтобы не были зажаты ветки, сучья или какие-либо другие предметы.

- Удалите грязь (ветки, листья и т. п.), лежащую на полотне.
- Коротко нажмите кнопку .
- ✓ Шторка убирается.
- Прежде, чем начать движение, убедитесь в том, что шторка полностью убрана. Лицевая панель должна плотно прилегать к корпусу.



ВНИМАНИЕ! Опасность повреждения!

Если шторка была убрана во влажном состоянии, то при первой же возможности выдвиньте ее и дайте полотну высохнуть. Если влажное полотно долгое время остается свернутым, она может заплесневеть или может выцвести краска.

6.4 Проверка ветрового датчика



ПРЕДУПРЕЖДЕНИЕ!

- Ветровой датчик является узлом, важным для обеспечения безопасности. Выход ветрового датчика из строя может приводить к смерти или тяжелым травмам, а также к значительным повреждениям автомобиля.
- Регулярно и перед каждой поездкой проверяйте ветровой датчик.
- Не изменяйте настройки ветрового датчика. Изменение заводских настроек может приводить к выходу ветрового датчика из строя и, тем самым, к смерти или тяжелым травмам, а также к значительным повреждениям автомобиля.



УКАЗАНИЕ

При изменении заводских настроек теряет свою силу гарантия.

Проверка ветрового датчика выполняется следующим образом:

- ▶ Коротко нажмите кнопку ▽.
- ✓ Шторка выдвигается до упора.
- ▶ Переместите лицевую планку (рис. **4** 1, стр. 3) в течение около 8 секунд несколько раз вверх-вниз на 75 – 100 мм, тем самым имитируя вибрации от ветра.
- ✓ Шторка автоматически полностью убирается.

Если маркиза не убирается автоматически

- ▶ Проверьте статус батарейки датчика ветра и при необходимости замените ее, см. гл. «Замена батареек ветрового датчика» на стр. 100.
- ▶ Снова протестируйте датчик ветра.
- ▶ Если датчик ветра не работает и маркиза не убирается автоматически, перепрограммируйте его, см. гл. «Перепрограммирование ветрового датчика» на стр. 103.
- ▶ Снова протестируйте датчик ветра.
- ▶ Если датчик ветра не работает после перепрограммирования, обратитесь в центр сервисного обслуживания.

6.5 Замена батарейки пульта дистанционного управления



УКАЗАНИЕ

Если светодиод пульта дистанционного управления **не** загорается после нажатия одной из кнопок, это означает, что батарейка пульта дистанционного управления разряжена.

- ▶ Откройте корпус пульта дистанционного управления (рис. **3** 1, стр. 3).
- ▶ Вытащите старую батарейку из держателя.
- ▶ Установите новую батарейку типа CR2450 (3 В) в держатель положительным полюсом вверх.
- ▶ Соберите пульт дистанционного управления.



Защищайте окружающую среду!

Аккумуляторы и батареи запрещается выбрасывать в бытовой мусор. Неисправные аккумуляторы и разряженные батареи сдавайте в торговую организацию или в специальные сборные пункты.

6.6 Замена батареек ветрового датчика



УКАЗАНИЕ

Если батарейки ветрового датчика почти полностью разряжены, то он сигнализирует об этом коротким звуковым сигналом, который повторяется каждые 5 секунд.

Кроме того, через 30 минут маркиза автоматически убирается, даже если нет ветра.

- При необходимости, выдвиньте шторку.
- Сместите ветровой датчик (рис. **5** 1, стр. 4) за внутреннюю сторону лицевой панели влево и снимите его.
- Разблокируйте сенсорный вкладыш отверткой (рис. **6** А, стр. 4).
- Выньте сенсорный вкладыш из корпуса (рис. **6** В, стр. 4).



УКАЗАНИЕ

Не используйте аккумуляторные батарейки.

- Заменяйте использованные батарейки новыми AAA в LR03 (1,5 В) алкалиновыми батарейками (рис. **6** С, стр. 4). Убедитесь, что соблюдена правильная полярность.
- ✓ После правильной вставки новых батареек, светодиод (**1**) загорается примерно на 1 секунду (рис. **6** D, стр. 4).
Если светодиод не загорается, удалите батарейки и вставьте их правильно (рис. **6** С, стр. 4).



Защищайте окружающую среду!

Аккумуляторы и батареи запрещается выбрасывать в бытовой мусор. Неисправные аккумуляторы и разряженные батареи сдавайте в торговую организацию или в специальные сборные пункты.

- Проверьте ветровой датчик (гл. «Проверка ветрового датчика» на стр. 98).
- Если ветровой датчик не работает, перепрограммируйте его (гл. «Перепрограммирование ветрового датчика» на стр. 103).

6.7 Убирание шторки вручную в экстренном случае

Если шторка повреждена, неисправен двигатель или отсутствует напряжение питания, то шторку можно убрать вручную.

Для этого требуется следующий инструмент:

- отвертка
- вилочный или накидной ключ на 10 мм.



ПРЕДУПРЕЖДЕНИЕ!

Отсоедините маркизу от электропитания перед началом процедуры. В противном случае маркиза может неожиданно снова прийти в движение. Механизм маркизы может вращать шестигранный вал, вызывая неконтролируемое вращение устройства, что способно привести к серьезной травме или повреждению транспортного средства.

- Вывинтите отверткой винт (рис. **7** 2, стр. 5) и снимите крышку (рис. **7** 1, стр. 5).
- Вращайте шестигранный вал (рис. **8** 1, стр. 5) против часовой стрелки рожковым или накидным ключом на 10 мм до тех пор, пока маркиза не будет полностью убрана.





УКАЗАНИЕ

- В связи со своей конструкцией, шторка не может быть убрана вручную настолько, как при электрическом приводе. Остается зазор между лицевой панелью и корпусом. Это не влияет на безопасность.
- Если шторка была убрана вручную, то настройки больше не верны. После ремонта необходимо заново отрегулировать шторку, см. гл. «Сброс настроек двигателя и пульта дистанционного управления» на стр. 104.

- Наденьте левую крышку.
- По поводу ремонта шторки обратитесь в сервисную организацию в Вашей стране.

6.8 Включение и выключение светодиодного освещения (аксессуар)

Если маркиза оснащена светодиодным освещением (макс. 30 Вт), то его можно включать или выключать пультом дистанционного управления следующим образом:

- Для включения светодиодного освещения нажмите кнопку .
- Для выключения светодиодного освещения повторно нажмите кнопку .

7 Регулировка шторки

7.1 Повторная регулировка конечного положения

Конечное положение шторки оптимально настроено на заводе-изготовителе. Со временем конечное положение может разрегулироваться. В этом случае шторка не полностью выдвигается или убирается, в связи с чем полотно провисает.

Повторная регулировка конечного положения выполняется следующим образом:

- Выдвиньте маркизу до упора.
- Поверните верхний регулятор на двигателе (рис. **9** 1, стр. 6) против часовой стрелки, чтобы увеличить концевой упор в направлении наружу.
- Поверните верхний регулятор на двигателе (рис. **9** 1, стр. 6) по часовой стрелке, чтобы уменьшить концевой упор в направлении внутрь.
- Слегка втяните и снова выдвиньте маркизу, чтобы проверить настройку.
- При необходимости, повторите настройку.

7.2 Перепрограммирование ветрового датчика

Ветровой датчик на заводе-изготовителе настроен на двигатель и пульт дистанционного управления. В следующих случаях необходимо перепрограммировать ветровой датчик:

- если ветровой датчик не реагирует
- если ветровой датчик был заменен
- после перезагрузки механизма и пульта дистанционного управления. В этом случае выполните шаг 1 и затем переходите сразу к шагу 3.

Программирование ветрового датчика выполняется следующим образом:

Операция 1: Извлечение ветрового датчика и сенсорного вкладыша

- Коротко нажмите кнопку .
- ✓ Маркиза выдвигается до упора.
- Сместите ветровой датчик (рис. **5** 1, стр. 4) за внутреннюю сторону лицевой панели влево и снимите его.
- Разблокируйте сенсорный вкладыш (рис. **6** А, стр. 4) и извлеките его из корпуса.

Операция 2: Обучение ветрового датчика

- Поверните регулятор настройки чувствительности (рис. **6** 2, стр. 4) в положение «0».
- Нажмите кнопку программирования в отсеке для батареек пульта дистанционного управления (рис. **3** 2, стр. 3).
- ✓ Приемник подает один короткий звуковой сигнал.
- ✓ Маркиза два раза коротко перемещается.
- Сразу же повторно нажмите кнопку программирования в отсеке для батареек пульта дистанционного управления (рис. **3** 2, стр. 3).
- ✓ Приемник повторно подает один короткий звуковой сигнал.
- Нажмите один раз коротко на кнопку программирования ветрового датчика (рис. **6** 1, стр. 4).
- ✓ Датчик подает один короткий звуковой сигнал.
- ✓ Маркиза два раза коротко перемещается.

- ✓ Приемник подает пять коротких звуковых сигналов.
- ✓ Теперь ветровой датчик связан с маркизой.
- Поверните регулятор настройки чувствительности (рис. **6**, стр. 4) в положение «3».

Операция 3: Установка ветрового датчика и сенсорного вкладыша и проверка датчика

- Установите сенсорный вкладыш в корпус.
- Установите ветровой датчик на внутренней стороне лицевой панели.
- Проверьте ветровой датчик, в течение 8 секунд быстро перемещая вверх-вниз центральную часть лицевой панели приблизительно на 10 см (рис. **4**, стр. 3).
- ✓ Маркиза убирается.
Ветровой датчик обучен должным образом, программирование завершено.
- Если маркиза не втягивается, повторите программирование.

7.3 Сброс настроек двигателя и пульта дистанционного управления

На заводе-изготовителе двигатель и пульт дистанционного управления настроены друг на друга. В следующих случаях необходимо выполнить сброс настроек двигателя и пульта дистанционного управления:

- если маркиза больше не реагирует на команды пульта дистанционного управления
- если были заменены пульт дистанционного управления или приемник.

Операция 1: Проверка батарейки пульта дистанционного управления

- Проверьте, не разряжена ли батарейка пульта дистанционного управления: для этого нажмите одну из кнопок пульта дистанционного управления.
- ✓ Светодиод на пульте дистанционного управления коротко загорается.
Если светодиод не загорается, это означает, что батарейка разряжена. Замените батарейку, см. гл. «Замена батарейки пульта дистанционного управления» на стр. 99.

Операция 2: Проверка работы двигателя и пульта дистанционного управления

- ▶ Проверьте, работают ли двигатель и пульт дистанционного управления: для этого коротко нажмите кнопку ▽.
- ✓ Шторка выдвигается до упора.
Если механизм маркизы не реагирует, она не выдвигается вообще, выдвигается слишком далеко (ткань не натянута) или останавливается при отпускании кнопки, продолжите с шага 3.

Операция 3: Перепрограммирование двигателя и пульта дистанционного управления

- ▶ Выключите электропитание маркизы главным выключателем на 10 секунд.
- ▶ Повторно включите электропитание.
- ✓ Приемник подает один короткий звуковой сигнал.
- ▶ В течение 4 секунд нажмите кнопку программирования в отсеке для батареек пульта дистанционного управления (рис. 3 2, стр. 3).
- ✓ Приемник повторно подает один короткий звуковой сигнал.
- ▶ Повторно нажмите коротко кнопку программирования в отсеке для батареек пульта дистанционного управления (рис. 3 2, стр. 3).
- ✓ Приемник повторно подает один короткий звуковой сигнал.
- ▶ Коротко нажмите кнопку △.
- ✓ Приемник подает четыре коротких звуковых сигнала.
- ✓ Маркиза два раза коротко перемещается.
- ✓ Пульт дистанционного управления и маркиза снова настроены друг на друга.
- ▶ Проверьте работу маркизы, см. гл. «Убирание шторки» на стр. 97 и гл. «Выдвижение шторки» на стр. 96.
- ▶ Если маркиза не реагирует на пульт дистанционного управления, повторите операцию 3.
- ▶ Перепрограммируйте ветровой датчик, см. гл. «Перепрограммирование ветрового датчика» на стр. 103.

8 Чистка и уход

8.1 Чистка



ПРЕДУПРЕЖДЕНИЕ!

Перед очисткой маркизы выключите электропитание.



ВНИМАНИЕ! Опасность повреждения!

- **Категорически** запрещается очищать шторку очистителем высокого давления.
- Не используйте для чистки абразивные чистящие средства или острые предметы, т. к. они могут привести к повреждениям изделия.
- Категорически запрещается чистить пульт дистанционного управления под струей воды или в посудомоечной машине.

- Удалите весь мусор (ветки, листья и т.п.), находящийся на ткани, для предупреждения истирания, пятен и плесени. Кроме того, маркиза может повредиться от этого при втягивании.
- Для удаления пыли и грязи регулярно очищайте полотно шторы:
 - Для этого используйте воду с 30 г моющего средства и 30 г отбеливателя на 10 л воды.
 - Намыльте полотно этим составом и оставьте его действовать на пять минут.
 - Тщательно прополощите чистой водой.
Убедитесь в том, что жидкость для чистки с отбеливателем полностью смыта. В противном случае полотно может быть повреждено.
 - Дайте полотну высохнуть.
- Периодически очищайте пульт дистанционного управления влажной тряпкой.

8.2 Смазка

- При необходимости, смажьте шарниры маркизы адгезионным смазочным маслом, удерживающимся на тефлоновых поверхностях.

8.3 Контроль



ПРЕДУПРЕЖДЕНИЕ!

Не используйте маркизу, если необходима регулировка или ремонт. При обнаружении какого-либо повреждения обратитесь в местный центр сервисного обслуживания (адреса приведены на оборотной стороне руководства по эксплуатации).

- Следует часто проверять маркизу на дисбаланс, признаки износа или повреждения проводов или других важных деталей.
- Регулярно контролируйте шторку:
 - Полотно без повреждений?
 - Рычаги и лицевая панель без повреждений и следов износа?
 - Шторка закрывается должным образом?

8.4 Подтягивание винтов шарниров

Винты на шарнире необходимо подтянуть после первых нагрузок:

- после первого отпуска с использованием маркизы
- через 20 000 км пробега или шесть месяцев после установки маркизы (в зависимости от того, какой момент наступает раньше)

Кроме того, рекомендуется контролировать винты шарниров при регулярном техническом осмотре автомобиля.

В целях подтягивания винтов обратитесь в сервисную организацию.

Инструкция для сервисной организации (рис. **10**, стр. 6):



ВНИМАНИЕ!

На раздвижные рычаги не должны действовать усилия, чтобы не фальсифицировать момент затяжки винтов.

- Слегка поднимите лицевую планку, чтобы разгрузить шарниры.
- Подтяните оба центральных винта с моментом затяжки 20 – 22 Нм.
- Подтяните оба нижних винта с моментом затяжки 16 – 18 Нм.

8.5 Латание небольших отверстий в полотне

Небольшие отверстия в полотне или точки, в которых отслаивается покрытие, Вы можете залатать самостоятельно:

- ▶ Используйте ремкомплект (арт. № 9103104019).

Соблюдайте порядок действий, описанный в прилагающейся инструкции.

9 Гарантия

Действителен установленный законом срок гарантии. Если продукт неисправен, обратитесь в представительство изготовителя в Вашей стране (адреса см. на оборотной стороне инструкции) или в торговую организацию.

В целях проведения ремонта или гарантийного обслуживания Вы должны также послать следующие документы:

- копию счета с датой покупки,
- причину рекламации или описание неисправности.

10 Утилизация

- ▶ По возможности, выкидывайте упаковочный материал в мусор, подлежащий вторичной переработке.



Если Вы окончательно выводите продукт из эксплуатации, то получите информацию в ближайшем центре по вторичной переработке или в торговой сети о соответствующих предписаниях по утилизации.



Защищайте окружающую среду!

Аккумуляторы и батареи запрещается выбрасывать в бытовой мусор. Неисправные аккумуляторы и разряженные батареи сдавайте в торговую организацию или в специальные сборные пункты.



11 Устранение неисправностей



УКАЗАНИЕ

Если неисправности не могут быть устранены на основании следующей таблицы, то обратитесь в сервисную организацию в Вашей стране (адреса указаны на оборотной стороне инструкции).

Неисправность	Возможная причина	Вариант устранения
При сильном ветре шторка не убирается автоматически.	Разряжены батарейки ветрового датчика.	Замените батарейки, см. гл. «Замена батареек ветрового датчика» на стр. 100.
	Неправильно отрегулирован ветровой датчик.	Поверните регулятор настройки чувствительности (рис. 6 2, стр. 4) в положение «3».
Маркиза убирается автоматически при легком ветре.	Неправильно отрегулирован ветровой датчик.	Поверните регулятор настройки чувствительности (рис. 6 2, стр. 4) в положение «3».
Через 30 минут шторка автоматически убирается, даже если нет ветра. Ветровой датчик подает звуковой сигнал каждые 5 секунд.	Почти полностью разряжены батарейки ветрового датчика.	Замените батарейки, см. гл. «Замена батареек ветрового датчика» на стр. 100.
Через 60 минут шторка автоматически убирается, даже если нет ветра.	Нет ветрового датчика, или он неправильно установлен на опорную пластину.	Смещайте ветровой датчик опорной пластине до тех пор, пока он не зафиксируется.

Неисправность	Возможная причина	Вариант устранения
Двигатель не реагирует на команды пульта дистанционного управления.	<p>Активна задержка включения.</p> <p>Если шторка была автоматически убрана ветровым датчиком, ее можно повторно выдвинуть не ранее чем через 60 секунд.</p>	<p>Дождитесь истечения этого времени или выключите и повторно включите электропитание шторки, чтобы обойти задержку включения. Выдвигайте шторку снова только после того, как утихнет ветер.</p>
	<p>Разряжена батарейка пульта дистанционного управления.</p>	<p>Коротко нажмите одну из двух кнопок  или . Если светодиод пульта дистанционного управления не загорается, это означает, что батарейка разряжена.</p> <p>Замените батарейку, см. гл. «Замена батарейки пульта дистанционного управления» на стр. 99.</p>
	<p>Пульт дистанционного управления не настроен на двигатель или настроен неправильно.</p>	<p>Выполните сброс настроек двигателя и пульта дистанционного управления, см. гл. «Сброс настроек двигателя и пульта дистанционного управления» на стр. 104.</p>
	<p>Отсутствует электропитание</p>	<p>Проверьте электрические соединения.</p>
	<p>Неисправен двигатель.</p>	<p>Уберите шторку вручную, см. гл. «Убирание шторки вручную в экстренном случае» на стр. 101, и обратитесь в сервисную организацию в Вашей стране.</p>
Маркиза не выдвигается полностью или выдвигается слишком далеко (ткань провисает на концах).	<p>Конечное положение отрегулировано неправильно.</p>	<p>Заново настройте конечное положение, см. гл. «Повторная регулировка конечного положения» на стр. 102.</p>

12 Технические данные

12.1 Электрические характеристики

	PR4500
Ном. хар-ки механизма	
Напряжение:	12 В $\overline{=}$ (11 – 15 В)
Ном. ток:	4,4 А
Ном. мощность:	52,8 Вт
Вращающий момент:	20 Нм
Скорость:	14 мин $^{-1}$
Номинальная продолжительность работы:	5 мин/ч

12.2 Технические характеристики

	PR4500		
Ширина:	260 см	312 см	369 см
Вытягивание:	175 см	225 см	250 см
Вес:	24,5 кг	27,5 кг	33,8 кг

	PR4500		
Ширина:	404 см	477 см	504 см
Вытягивание:	250 см	250 см	250 см
Вес:	37 кг	48,5 кг	50,5 кг

Испытания/сертификаты





OSTRZEŻENIE!

- Przed rozpoczęciem użytkowania, regulacją, czyszczeniem i konserwacją należy gruntownie zapoznać się z niniejszą instrukcją. To urządzenie musi być montowane przez wykwalifikowanego technika serwisowego. Nieprawidłowy montaż może prowadzić do poważnych obrażeń. Modyfikacja tego produktu może być ogromnie niebezpieczna i powodować obrażenia ciała lub uszkodzenie mienia.
- Niniejsza instrukcja musi być przechowywana przy urządzeniu. Właściciel powinien ją dokładnie przeczytać.

Spis treści

1	Objaśnienia symboli	113
2	Ważne instrukcje bezpieczeństwa dotyczące montażu	113
3	Użytkowanie zgodne z przeznaczeniem	116
4	Osprzęt	116
5	Opis techniczny	117
6	Obsługa markizy	117
7	Ustawianie markizy	123
8	Czyszczenie.	127
9	Gwarancja	129
10	Utylizacja	129
11	Usuwanie usterek	130
12	Dane techniczne	132

1 Objąśnienia symboli

**OSTRZEŻENIE!**

Wskazówka dot. bezpieczeństwa: Nieprzestrzeganie może prowadzić do śmierci lub ciężkich obrażeń ciała.

**UWAGA!**

Nieprzestrzeganie może prowadzić do powstania szkód materialnych i zakłóceń w działaniu produktu.

**WSKAZÓWKA**

Informacje uzupełniające dot. obsługi produktu.

2 Ważne instrukcje bezpieczeństwa dotyczące montażu

Należy stosować się do uwag dot. bezpieczeństwa i dokumentacji udostępnianych przez producenta i branżę motoryzacyjną!

Producent nie odpowiada za szkody spowodowane:

- uszkodzeniem produktu w sposób mechaniczny lub spowodowany przeciążeniami elektrycznymi
- zmianami dokonanymi w produkcie bez wyraźnej zgody producenta
- użytkowaniem w celach innych niż opisane w niniejszej instrukcji

Należy stosować się do następujących wskazówek:

**OSTRZEŻENIE!**

- Uważać, aby na markizie nie zbierała się woda lub śnieg. Woda lub śnieg może spowodować uszkodzenie markizy lub odłamanie jej ramion, co z kolei może doprowadzić do ciężkich obrażeń ciała lub do śmierci.
- **Nie** otwierać markizy podczas jazdy.
- **Nie** otwierać jej również podczas silnego wiatru lub opadów śniegu.
- Wciągnąć markizę, jeśli przewidywany jest silny wiatr, duży deszcz lub opad śniegu.

- Nie **zbliżać się** do markizy, jeśli:
 - pozostała otwarta w czasie silnych wiatrów,
 - zebrała się na niej woda,
 - nagromadził się śnieg,
 - na tkaninie markizy znajdują się ciężkie zanieczyszczenia.Markiza mogłaby nieoczekiwanie się przesunąć, stracić stabilność i wygiąć się lub zwinąć.
- Nie pozostawiać wysuniętej markizy bez nadzoru. Wsunąć markizę przed wyjazdem z miejsca postoju.
- Nie używać markizy, jeśli ona lub przewód przyłączeniowy ma widoczne uszkodzenia. Przekazać do naprawy do partnera serwisowego działającego w danym kraju (adresy na odwrocie instrukcji).
- Nie używać markizy, gdy nie działa czujnik wiatru.
- Przed rozpoczęciem jazdy sprawdzić, czy markiza jest całkowicie wsunięta. Nigdy nie wprowadzać pojazdu w ruch przy otwartej markizie.
- Nie **prowadzić** pojazdu, jeśli tkanina jest uszkodzona lub rozerwana, nawet jeśli markiza została wciągnięta prawidłowo. Ramiona markizy są utrzymywane we właściwej pozycji dzięki tkaninie. Jeśli tkanina rozpruje się podczas jazdy, markiza nagle się rozciągnie. Może to spowodować poważne obrażenia. Zabezpieczyć markizę, tak by nie mogła szybko i nieoczekiwanie się rozciągnąć podczas przejazdu.
- Uszkodzony przewód przyłączeniowy musi wymienić specjalista.
- Przed myciem pojazdu w pobliżu markizy lub czyszczeniem samej markizy przerwać za pomocą zewnętrznego wyłącznika dopływ prądu.
- Zachować bezpieczną odległość od markizy podczas grillowania lub używania otwartego ognia. Tkanina może ulec uszkodzeniu pod wpływem ciepła lub zając się ogniem.
- Osoby (łącznie z dziećmi), które z powodu swych zdolności psychofizycznych, sensorycznych lub intelektualnych bądź niedoświadczenia lub niewiedzy nie są w stanie bezpiecznie używać urządzenia, nie powinny korzystać z niego bez nadzoru odpowiedzialnej osoby.
- **Urządzenia elektryczne nie są zabawkami dla dzieci!**
Przechowywać pilot poza zasięgiem dzieci. Nie pozwolić, aby bawiły się wyłącznikiem ściennym (osprzętem).
- Dopilnować, by dzieci nie bawiły się urządzeniem.

**UWAGA!**

- Pojazdy kempingowe lub przyczepy kempingowe należy parkować tak, aby na markizie nie spadały żadne zanieczyszczenia (gałęzie, liście itp.) W razie uruchomienia czujnika wiatru przy silnym wietrze markiza wsuwa się automatycznie, wówczas przedmioty leżące na markizie mogą spowodować uszkodzenia.
- Brzegi tkaniny markizy nie powinny zwisać; muszą być przez cały czas naprężone. Jeśli tkanina zwisa, mogłaby ocierać się o ramiona i ulec uszkodzeniu.
Ponownie wyregulować zewnętrzną wartość graniczną, jeśli tkanina zwisa, gdy markiza jest całkowicie rozciągnięta.
W przypadku długich markiz tkanina może zwisać na środku.
- Markizę można wsunąć tylko wówczas, gdy nie znajdują się na niej zanieczyszczenia (gałęzie, liście itp.). W przeciwnym wypadku może ulec uszkodzeniu.
- Nie dopuszczać do zalegania zanieczyszczeń na markizie, aby zapobiec otarciu, powstaniu plam i pleśni.
- Mokrą markizę wciągać tylko ze względów bezpieczeństwa. Następnie możliwie jak najszybciej ją otworzyć, aby wyschła. W przeciwnym razie markiza mogłaby pokryć się pleśnią, wyblaknąć lub mogłyby powstać na niej plamy.
- Nie wyginać ramienia markizy lub zaślepki w dół w celu usunięcia z niej wody. Powstałe w ten sposób zdeformowanie może spowodować, że markiza nie będzie działać prawidłowo.
- Nie wieszac żadnych przedmiotów na markizie, ani na przedniej zaślepce ani na ramionach.
- Nie używać sprayu (np. do owadów, do włosów) w pobliżu markizy. Spray spowoduje zabrudzenie, co z kolei sprawi, że materiał utraci właściwość polegającą na sperlaniu wody.
- Nie przekraczać znamionowego czasu pracy urządzenia, który wynosi 5 min./godz.
- Jeśli po zamontowaniu markizy pozostaje zbyt mało wolnego miejsca powyżej drzwi, muszą one podczas wsuwania lub wysuwania pozostać zamknięte, aby uniknąć kontaktu drzwi z ramionami lub przesłoną przednią.
Niezbędne wolne miejsce zależy od rodzaju konstrukcji drzwi (szerokość drzwi, drzwi uchylne lub przesuwane) oraz ustawionego kąta nachylenia markizy.

3 Użytkowanie zgodne z przeznaczeniem

Markiza PerfectRoof typu PR4500 jest przeznaczona do montażu na samochodach kempingowych lub przyczepach kempingowych.

Markizę można wykorzystywać tylko w czasie postoju.

4 Osprzęt

Elementy dostępne jako osprzęt (nieobjęte zakresem dostawy):

Nazwa	Numer produktu
Dometic Light LK120 Oświetlenie LED z pilotem do montażu na ramionach markizy	9106504018
Seitenwand SP22	9103501069
Shade View, biały, 3 m	9108677349
Shade View, biały, 4,5 m	9108677357
Shade View, niebieski, 3 m	9108677353
Shade View, niebieski, 4,5 m	9108677361
Weather Kit (Zestaw pogodowy)	9103500743

5 Opis techniczny

PerfectRoof PR4500 jest markizą niewyposażoną w podporę. Dołączony pilot umożliwia jej wsuwanie i wysuwanie.

Zintegrowany czujnik wiatru zapewnia automatyczne wsuwanie przy silnym wietrze. W przypadku automatycznego wsunięcia ponowne wysunięcie możliwe jest dopiero po 60 sekundach.

Małe ilości wody deszczowej ściekają w łatwy sposób, ponieważ jedna strona markizy w postaci wysuniętej osadzona jest trochę głębiej (rys. **1**, strona 3).

Elementy obsługi pilota (rys. **2**, strona 3)

Poz.	Nazwa
1	Wsuvanie markizy
2	Zatrzymanie
3	Wysuwanie markizy
4	Włączanie i wyłączanie oświetlenia LED (osprzęt)
5	Wskaźnik LED działania markizy

6 Obsługa markizy

Należy stosować się do uwag dot. bezpieczeństwa w rozdz. „Ważne instrukcje bezpieczeństwa dotyczące montażu” na stronie 113!



WSKAZÓWKA

- Po uruchomieniu silnika markiza wsuwa się automatycznie. Gdy silnik pojazdu pracuje, markiza jest zablokowana i nie może zostać wysunięta.
- Podczas włączania odbiornik zapiszczy jeden raz.
- Działanie pilota może być zakłócanie falami radiowymi, jeśli w pobliżu znajduje się inne urządzenie używające tej samej częstotliwości.
- Podczas jazdy pilota należy przechowywać w bezpiecznym miejscu. Magnes w uchwycie nie jest wytrzymały na silne wstrząsy, np. nagłe hamowanie.

6.1 Wskazówki dot. miejsca postoju pojazdu

Przestrzegać poniższych zaleceń podczas ustawiania pojazdu, aby uniknąć obrażeń i uszkodzeń:



UWAGA!

- Pojazd parkować tak, aby na markizę nie spadały żadne zanieczyszczenia (gałęzie, liście itp.) W razie uruchomienia czujnika wiatru przy silnym wietrze markiza wsuwa się automatycznie, wówczas przedmioty leżące na markizie mogą spowodować uszkodzenia.
- Nie dopuszczać do zalegania zanieczyszczeń na markizie, aby zapobiec otarciui, powstaniu plam i pleśni.

6.2 Wysuwanie markizy



OSTRZEŻENIE! Niebezpieczeństwo uszkodzenia!

Zachować wystarczającą odległość od przedmiotów lub innych pojazdów. Po wysunięciu markizy minimalna odległość to 40 cm.

- ▶ Nacisnąć przycisk ▽.
- ✓ Markiza wysunie się do momentu oporu.



UWAGA! Uwaga na uszkodzenie

Należy się upewnić, że brzegi tkaniny są naprężone i nie zwisają. Jeśli tkanina zwisa, mogłaby ocierać się o ramiona i ulec uszkodzeniu. Ponownie wyregulować zewnętrzną wartość graniczną, jeśli tkanina zwisa, gdy markiza jest całkowicie rozciągnięta. W przypadku długich markiz tkanina może zwisać na środku.

6.3 Wsuwanie markizy



UWAGA! Niebezpieczeństwo uszkodzenia!

- Markizę można wsunąć tylko wówczas, gdy nie znajdują się na niej zanieczyszczenia (gałęzie, liście itp.). W przeciwnym wypadku może ona ulec uszkodzeniu.
- Nie dopuszczać do zalegania zanieczyszczeń na markizie, aby zapobiec otarciu, powstaniu plam i pleśni.
- Podczas wsuwania uważać, aby nie zakleszczyły się gałęzie lub inne przedmioty.

- Usunąć zabrudzenie (gałęzie liście lub inne) znajdujące się na materiale.
- Naciśnąć przycisk .
- ✓ Markiza wsuwa się.
- Przed odjazdem upewnić się, że markiza jest całkowicie wsunięta. Zaślepka przednia musi mocno przylegać do obudowy.



UWAGA! Niebezpieczeństwo uszkodzenia!

W przypadku wsunięcia wilgotnej markizy należy przy najbliższej okazji wysunąć ją i osuszyć. Jeśli wilgotny materiał jest przez dłuższy czas zrolowany, może zbutwieć i wyblaknąć.

6.4 Testowanie czujnika wiatru



OSTRZEŻENIE!

- Czujnik wiatru jest elementem bardzo ważnym dla zapewnienia bezpieczeństwa. Awaria może pośrednio spowodować śmierć lub poważne obrażenia oraz uszkodzenia pojazdu.
- Zawsze przed jazdą i w regularnych odstępach czasu należy sprawdzać jego działanie.
- Nie zmieniać ustawień czujnika wiatru. Zmiana ustawień fabrycznych może spowodować jego awarię i pośrednio spowodować śmierć oraz poważne obrażenia ciała jak również uszkodzenia pojazdu.



WSKAZÓWKA

Zmiana ustawień warsztatowych jest jednoznaczna z utratą prawa do gwarancji.

Podczas testowania czujnika wiatru należy wykonać następujące czynności:

- Naciśnąć przycisk ▽.
- ✓ Markiza wysunie się do momentu oporu.
- Poruszać listwą przednią (rys. 4 1, strona 3) przez ok. 8 sekund o ok. 75 do 100 mm w przód i w tył, aby zasymulować wibracje spowodowane wiatrem.
- ✓ Cała markiza powinna wsunąć się automatycznie.

Jeśli markiza nie wciąga się automatycznie:

- Sprawdzić stan baterii czujnika wiatru i w razie potrzeby wymienić, zob. rozdz. „Wymiana baterii czujnika wiatru” na stronie 121.
- Ponownie przetestować czujnik wiatru.
- Jeśli czujnik wiatru nie działa i markiza nie wciąga się automatycznie, ponownie go zaprogramować, zob. rozdz. „Programowanie czujnika wiatru” na stronie 123
- Ponownie przetestować czujnik wiatru.
- Jeśli czujnik wiatru nie działa po przeprogramowaniu, skontaktować się ze swoim partnerem serwisowym.

6.5 Wymiana baterii w pilocie



WSKAZÓWKA

Jeśli dioda LED znajdująca się na pilocie po naciśnięciu dowolnego przycisku **nie** zaświeci się, będzie to oznaczać, że bateria jest pusta.

- Otworzyć obudowę (rys. 3 1, strona 3).
- Wyjąć starą baterię z zamocowania.
- Umieścić w zamocowaniu nową baterię typu CR2450 (3 V) biegunem dodatnim skierowanym ku górze.
- Ponownie złożyć pilota.



Chroń środowisko naturalne!

Akumulatory i baterie nie zaliczają się do odpadów domowych. Uszkodzone akumulatory lub zużyte baterie należy przekazać do punktu sprzedaży lub punktu przyjmującego surowce wtórne.

6.6 Wymiana baterii czujnika wiatru



WSKAZÓWKA

Jeśli baterie czujnika wiatru są prawie zużyte, czujnik wiatru sygnalizuje to krótkim dźwiękiem, powtarzanym co 5 sekund.

Dodatkowo markiza wsuwa się automatycznie po 30 minutach, nawet przy bezwietrznej pogodzie.

- W razie potrzeby wysunąć markizę.
- Przesunąć czujnik wiatru (rys. **5** 1, strona 4) po wewnętrznej stronie zaślepki przedniej w lewo, a następnie zdjąć go.
- Odkręcić nasadkę czujnika za pomocą śrubokręta (rys. **6** A, strona 4).
- Wyjąć nasadkę z obudowy (rys. **6** B, strona 4).



WSKAZÓWKA

Nie używać akumulatorków.

- Wymienić zużyte baterie na nowe baterie alkaliczne AAA lub LR03 (1,5 V) (rys. **6** C, strona 4). Sprawdzić, czy biegunowość jest prawidłowa.
- ✓ Po prawidłowym włożeniu nowych baterii LED (**1**) zaświeci się przez ok. 1 sekundę (rys. **6** D, strona 4).
Jeśli LED się nie zaświeci, należy wyjąć baterie i włożyć je z powrotem prawidłowo (rys. **6** C, strona 4).



Chroń środowisko naturalne!

Akumulatory i baterie nie zaliczają się do odpadów domowych.

Uszkodzone akumulatory lub zużyte baterie należy przekazać do punktu sprzedaży lub punktu przyjmującego surowce wtórne.

- Przetestować czujnik wiatru (rozdz. „Testowanie czujnika wiatru” na stronie 119).
- Gdy czujnik wiatru nie działa, należy go zaprogramować na nowo (rozdz. „Programowanie czujnika wiatru” na stronie 123).

6.7 Ręczne wyciąganie markizy w sytuacji awaryjnej

W przypadku gdy markiza lub silnik jest uszkodzony bądź w przypadku awarii zasilania markizę można wyciągnąć ręcznie.

W tym celu potrzebne są następujące narzędzia:

- śrubokręt,
- 10-mm klucz widlasty lub oczkowy.



OSTRZEŻENIE!

Przed rozpoczęciem procedury odłączyć markizę od zasilania.

W przeciwnym razie markiza mogłaby ponownie nieoczekiwanie rozpocząć pracę. Silnik markizy mógłby obrócić sześciokątny wał, powodując niekontrolowane okręcenie się narzędzia i doprowadzić do poważnych obrażeń lub poważnych uszkodzeń pojazdu.

- Należy usunąć za pomocą śrubokręta śrubę (rys. **7** 2, strona 5) i zdjąć pokrywę (rys. **7** 1, strona 5).
- Należy przekręcać wał sześciokątny (rys. **8** 1, strona 5) za pomocą klucza widlastego 10 mm w kierunku przeciwnym do ruchu wskazówek zegara do chwili, aż markiza całkowicie się wysunie.





WSKAZÓWKA

- Ze względów konstrukcyjnych markizy nie można wysunąć w trybie ręcznym w takim stopniu jak w trybie elektrycznym. Pozostaje szczelina pomiędzy listwą przednią a obudową. Nie wpływa to jednak na bezpieczeństwo.
- Ręczne wysunięcie markizy powoduje zmianę ustawień. Po przeprowadzeniu naprawy należy ponownie dokonać ustawień, zob. rozdz. „Resetowanie silnika i pilota” na stronie 125.

- Nałożyć lewą pokrywę.
- Zwrócić się do partnera serwisowego w danym kraju, aby przekazać markizę do naprawy.

6.8 Włączanie i wyłączanie oświetlenia LED (osprzęt)

Gdy markiza jest wyposażona w oświetlenie LED (maks. 30 W), można je włączać i wyłączać pilotem w następujący sposób:

- Nacisnąć przycisk , aby włączyć oświetlenie LCD.
- Ponownie nacisnąć przycisk , aby wyłączyć oświetlenie LCD.

7 Ustawianie markizy

7.1 Ustawianie położenia końcowego

Położenie końcowe jest ustawiane fabrycznie jako optymalne. Po pewnym czasie może jednak okazać się, że jest ono nieodpowiednie. Wówczas markiza nie będzie wysuwać się do końca lub wysuwać się za daleko sprawiając, że materiał nie będzie napięty.

Położenie końcowe można ustawić w następujący sposób:

- ▶ Rozwinąć markizę do oporu.
- ▶ Górny regulator przy silniku (rys. **9** 1, strona 6) obrócić w lewo, aby ogranicznik krańcowy przestawić bardziej na zewnątrz.
- ▶ Górny regulator przy silniku (rys. **9** 1, strona 6) obrócić w prawo, aby ogranicznik krańcowy przestawić bardziej do wewnątrz.
- ▶ Wsunąć lekko markizę i ją ponownie wysunąć, aby sprawdzić ustawienie.
- ▶ W razie potrzeby powtórzyć ustawianie.

7.2 Programowanie czujnika wiatru

Czujnik wiatru jest fabrycznie ustawiony względem silnika i pilota. W następujących przypadkach należy zaprogramować go na nowo:

- Jeśli czujnik wiatru nie reaguje
- Jeśli czujnik wiatru został wymieniony
- Po ponownym ustawieniu silnika i pilota.
W takim przypadku wykonać krok 1 i przejść bezpośrednio do kroku 3.

Aby zaprogramować czujnik wiatru, należy wykonać następujące czynności:

Krok 1: Wyjmowanie czujnika wiatru i wkładki czujnika

- ▶ Nacisnąć przycisk .
- ✓ Markiza wysunie się do ogranicznika.
- ▶ Przesunąć czujnik wiatru (rys. **5** 1, strona 4) po wewnętrznej stronie zaślepki przedniej w lewo i go wyjąć.
- ▶ Odblokować wkładkę czujnika (rys. **6** 2, strona 4) i wyjąć ją z obudowy.

Krok 2: Programowanie czujnika wiatru

- Ustawić regulator czułości (rys. **6** 2, strona 4) na „0”.
- Nacisnąć przycisk programowania w przegrodzie baterii pilota (rys. **3** 2, strona 3).
- ✓ Odbiornik zapiszczy krótko jeden raz.
- ✓ Markiza wykona dwa krótkie ruchy.
- Następnie ponownie nacisnąć przycisk programowania w przegrodzie baterii pilota (rys. **3** 2, strona 3).
- ✓ Odbiornik ponownie krótko zapiszczy.
- Nacisnąć jeden raz krótko przycisk programowania czujnika wiatru (rys. **6** 1, strona 4).
- ✓ Czujnik zapiszczy krótko jeden raz.
- ✓ Markiza wykona dwa krótkie ruchy.
- ✓ Odbiornik zapiszczy krótko pięć razy.
- ✓ Czujnik wiatru jest teraz połączony z markizą.
- Ustawić regulator czułości (rys. **6** 2, strona 4) na „3”.

Krok 3: Wkładanie czujnika wiatru i wkładki czujnika i kontrola czujnika

- Umieścić wkładkę czujnika w obudowie.
- Zamontować czujnik wiatru po wewnętrznej stronie zaślepki przedniej.
- Przetestować czujnik wiatru przez szybkie przestawianie przez 8 sekund zaślepki przedniej na środku do góry i w dół o ok. 10 cm (rys. **4**, strona 3).
- ✓ Markiza wsuwa się.
Czujnik wiatru jest zaprogramowany prawidłowo i programowanie jest zakończone.
- Gdy markiza nie wsuwa się, należy powtórzyć programowanie.

7.3 Resetowanie silnika i pilota

Silnik i pilot są fabrycznie ustawione względem siebie. Zresetowanie silnika i pilota jest konieczne w następujących przypadkach:

- Gdy markiza nie reaguje na polecenia pilota
- Po wymianie pilota lub odbiornika.

Krok 1: Sprawdzanie baterii w pilocie

- Sprawdzić, czy bateria w pilocie nie jest pusta. W tym celu nacisnąć jeden z przycisków.
- ✓ Dioda LED w pilocie zaświeci się na krótko. Jeśli się nie zaświeci, będzie to oznaczać, że bateria jest wyczerpana. Należy ją wymienić, zob. rozdz. „Wymiana baterii w pilocie” na stronie 120.

Krok 2: Sprawdzanie działania silnika i pilota

- Sprawdzić, czy działa silnik i pilot. W tym celu należy nacisnąć przycisk ▽.
- ✓ Markiza wysunie się do momentu oporu. Jeśli markiza nie reaguje, nie rozciąga się na całej długości, rozciąga się zbyt daleko (tkanina nie jest naprężona) lub zatrzymuje się po zwolnieniu przycisku, należy kontynuować od kroku 3.

Krok 3: Nowe programowanie silnika i pilota

- Wyłączyć zasilanie elektryczne markizy wyłącznikiem głównym na 10 sekund.
- Ponownie włączyć zasilanie elektryczne.
- ✓ Odbiornik zapiszczy krótko jeden raz.
- W ciągu 4 sekund nacisnąć krótko przycisk programowania w przegrodzie baterii pilota (rys. **3** 2, strona 3).
- ✓ Odbiornik ponownie krótko zapiszczy.
- Ponownie nacisnąć przycisk programowania w przegrodzie baterii pilota (rys. **3** 2, strona 3).
- ✓ Odbiornik ponownie krótko zapiszczy.
- Nacisnąć przycisk .
- ✓ Odbiornik zapiszczy krótko cztery razy.
- ✓ Markiza wykona dwa krótkie ruchy.
- ✓ Pilot i markiza są ponownie zsynchronizowane.
- Sprawdzić działanie markizy, patrz rozdz. „Wsuvanie markizy” na stronie 119 i rozdz. „Wysuwanie markizy” na stronie 118.
- Gdy markiza nie reaguje na pilota, należy powtórzyć krok 3.
- Zaprogramować na nowo czujnik wiatru, patrz rozdz. „Programowanie czujnika wiatru” na stronie 123.

8 Czyszczenie

8.1 Czyszczenie

**OSTRZEŻENIE!**

Przed czyszczeniem należy odłączyć markizę od zasilania elektrycznego.

**UWAGA! Niebezpieczeństwo uszkodzenia!**

- **Nigdy** nie czyścić markizy urządzeniem wysokociśnieniowym.
- Do czyszczenia nie używać agresywnych środków czyszczących lub twardych przedmiotów, gdyż mogą one uszkodzić produkt.
- Nigdy nie czyścić pilota pod bieżącą wodą ani nie zamaczać w wodzie.

- Usunąć wszelkie zanieczyszczenia (gałęzie, liście lub podobne) leżące na tkaninie, aby uniknąć otarcia oraz powstania plam i pleśni. Co więcej, markiza może ulec uszkodzeniu podczas wciągania.
- Regularnie czyścić materiał markizy, usuwając z niego kurz i brud.
 - Używać w tym celu wody z 30 g płynu do naczyń i 30 g środka wybielającego (na 10 litrów wody).
 - Nanieść płyn czyszczący na materiał i pozostawić na pięć minut.
 - Spłukać dokładnie czystą wodą.
 - Upewnić się, że płyn czyszczący ze środkiem wybielającym całkowicie został usunięty. Pozostałości mogą uszkodzić materiał.
 - Pozostaw materiał do wysuszenia.
- Od czasu do czasu czyścić pilota wilgotną ściereczką.

8.2 Smarowanie

- W razie potrzeby należy posmarować przeguby markizy olejem teflonowym.

8.3 Kontrola



OSTRZEŻENIE!

Nie należy obsługiwać markizy, jeśli wymaga wyregulowania lub naprawy.
W razie wykrycia uszkodzenia należy skontaktować się z partnerem serwisowym w odpowiednim kraju (adresy zamieszczono z tyłu instrukcji).

- Często sprawdzać, czy markiza nie ma zachwianej równowagi i czy nie nosi śladów zużycia lub uszkodzenia kabli bądź innych krytycznych części.
- Należy regularnie sprawdzać:
 - czy materiał nie jest uszkodzony,
 - czy ramiona oraz przesłona przednia nie są uszkodzone i nie widać na nich śladów zużycia,
 - czy markiza zamyka się prawidłowo.

8.4 Dokręcanie śrub przegubów ramienia

Śruby w przegubie ramienia po pierwszych obciążeniach muszą zostać dociągnięte:

- po pierwszym urlopie z wykorzystaniem markiz,
- po przebyciu 20000 km lub po sześciu miesiącach od zabudowy markizy (zależnie od tego, co nastąpi jako pierwsze).

Ponadto śruby w przegubie ramienia powinny być kontrolowane podczas regularnych inspekcji pojazdu.

W celu dokręcenia śrub należy zwrócić się do partnera serwisowego.

Instrukcja obsługi serwisowej (rys. **10**, strona 6):



UWAGA!

Ramiona markizy muszą pozostawać nieobciążone, aby prawidłowo ustalić moment dociągający śrub.

- Należy lekko unieść przesłonę przednią, aby uwolnić od obciążenia przeguby.
- Obie centralne śruby należy dociągnąć z siłą 20 – 22 Nm.
- Następnie należy dociągnąć obie dolne śruby z siłą 16 – 18 Nm.

8.5 Łatanie drobnych dziur w materiale

Małe dziury w materiale lub miejscach, w których powłoka rozchodzi się, można załatać samodzielnie:

- ▶ Zastosować zestaw naprawczy (nr art. 9103104019).
Postępować zgodnie z dołączoną instrukcją.

9 Gwarancja

Warunki gwarancji zostały opisane w Karcie Gwarancyjnej dołączonej do produktu.

W celu naprawy lub rozpatrzenia gwarancji konieczne jest przesłanie:

- kopii rachunku z datą zakupu,
- informacji o przyczynie reklamacji lub opisu wady.

10 Utylizacja

- ▶ Opakowanie należy wyrzucić do odpowiedniego pojemnika na śmieci do recyklingu.



Jeżeli produkt nie będzie dłużej eksploatowany, konieczne dowiedz się w najbliższym zakładzie recyklingu lub w specjalistycznym sklepie, jakie są aktualnie obowiązujące przepisy dotyczące utylizacji.



Chroń środowisko naturalne!

Akumulatory i baterie nie zaliczają się do odpadów domowych. Uszkodzone akumulatory lub zużyte baterie należy przekazać do punktu sprzedaży lub punktu przyjmującego surowce wtórne.



11 Usuwanie usterek



WSKAZÓWKA

W przypadku stwierdzenia usterek, których nie można usunąć na podstawie wskazówek zawartych w poniższej tabeli, należy zwrócić się do partnera serwisowego działającego w danym kraju (adresy na odwrocie instrukcji).

Usterka	Możliwa przyczyna	Proponowane rozwiązanie
Markiza nie wsuwa się automatycznie przy silnym wietrze.	Baterie czujnika wiatru są puste.	Wymienić baterie, zob. rozdz. „Wymiana baterii czujnika wiatru” na stronie 121.
	Czujnik wiatru nie jest prawidłowo wyregulowany.	Ustawić regulator czułości (rys. 6 2, strona 4) na „3”.
Markiza automatycznie wciąga się przy lekkim wietrze.	Czujnik wiatru nie jest prawidłowo wyregulowany.	Ustawić regulator czułości (rys. 6 2, strona 4) na „3”.
Markiza wsuwa się automatycznie po 30 minutach, nawet wtedy, gdy nie jest wietrznie. Czujnik deszczu piszczy co 5 sekund.	Baterie czujnika wiatru są prawie puste.	Wymienić baterie, zob. rozdz. „Wymiana baterii czujnika wiatru” na stronie 121.
Markiza wsuwa się automatycznie po 60 minutach, nawet wtedy, gdy nie jest wietrznie.	Brak czujnika lub czujnik nie jest prawidłowo nasunięty na płytę podstawową.	Nasunąć czujnik wiatru na płytę podstawową tak, aby nastąpiło słyszalne zatrzaśnięcie.

Usterka	Możliwa przyczyna	Proponowane rozwiązanie
Silnik nie reaguje na polecenia pilota.	Opóźnienie we włączeniu jest aktywne. W przypadku automatycznego wsunięcia na skutek działania czujnika wiatru ponowne wysunięcie możliwe jest dopiero po 60 sekundach.	Odczekać lub wyłączyć zasilanie markizy, a następnie ponownie włączyć, aby uniknąć opóźnień. Propozycja rozwiązania.
	Bateria w pilocie jest pusta.	Nacisnąć oba przyciski  lub  . Jeśli dioda LED w pilocie się nie zaświeci, będzie to oznaczać, że bateria jest pusta. Wymienić baterię, zob. rozdz. „Wymiana baterii w pilocie” na stronie 120.
	Pilot nie jest ustawiony ustawiony względem silnika lub ustawienie jest nieprawidłowe.	Zresetować silnik i pilot, zob. rozdz. „Resetowanie silnika i pilota” na stronie 125.
	Brak zasilania.	Sprawdzić połączenia elektryczne.
	Silnik jest uszkodzony.	Wsunąć markizę ręcznie, zob. rozdz. „Ręczne wyciąganie markizy w sytuacji awaryjnej” na stronie 122 i zwrócić się do partnera serwisowego działającego w danym kraju.
Markiza nie rozciąga się do końca lub rozciąga zbyt daleko (tkanina zwisa na końcach).	Położenie końcowe nie jest prawidłowo ustawione.	Ustawić ponownie położenie końcowe, zob. rozdz. „Ustawianie położenia końcowego” na stronie 123.

12 Dane techniczne

12.1 Dane elektryczne

	PR4500
Wartość znamionowa silnika	
Napięcie:	12 V $\overline{=}$ (11 – 15 V)
Prąd znamionowy	4,4 A
Moc znamionowa:	52,8 W
Moment obrotowy:	20 Nm
Szybkość:	14 min $^{-1}$
Znamionowy czas pracy:	5 min./godz.

12.2 Dane mechaniczne

	PR4500		
Szerokość:	260 cm	312 cm	369 cm
Długość po wyciągnięciu:	175 cm	225 cm	250 cm
Masa:	24,5 kg	27,5 kg	33,8 kg

	PR4500		
Szerokość:	404 cm	477 cm	504 cm
Długość po wyciągnięciu:	250 cm	250 cm	250 cm
Masa:	37 kg	48,5 kg	50,5 kg

Kontrolne/certyfikat:





VÝSTRAHA!

- Před použitím, seřizováním, čištěním a údržbou si přečtěte tuto příručku. Tato jednotka musí být instalována kvalifikovaným servisním technikem. Nesprávná instalace může mít za následek vážný úraz. Úpravy tohoto výrobku mohou být extrémně nebezpečné a mohou mít za následek újmu na zdraví osob nebo škody na majetku.
- Tento návod musí zůstat s jednotkou. Vlastník si ho musí pozorně přečíst.

Obsah

1	Vysvětlení symbolů	134
2	Důležité bezpečnostní pokyny k instalaci	134
3	Použití v souladu se stanoveným účelem	137
4	Příslušenství	137
5	Technický popis	138
6	Obsluha markýzy	138
7	Nastavení markýzy	144
8	Čištění a údržba	148
9	Záruka	150
10	Likvidace	150
11	Odstraňování poruch a závad	151
12	Technické údaje	153

1 Vysvětlení symbolů

**VÝSTRAHA!**

Bezpečnostní pokyny: Následkem nedodržení pokynů mohou být smrtelná nebo vážná zranění.

**POZOR!**

Nedodržení pokynů může mít za následek hmotné škody a narušení funkce výrobku.

**POZNÁMKA**

Doplňující informace týkající se obsluhy výrobku.

2 Důležité bezpečnostní pokyny k instalaci

Dodržujte předepsané bezpečnostní pokyny a předpisy vydané výrobcem vozidla a autoservisem!

V následujících případech nepřebírá výrobce žádné záruky za škody:

- Poškození výrobku působením mechanických vlivů a přepětí
- Změna výrobku bez výslovného souhlasu výrobce
- Použití k jiným účelům, než jsou popsány v tomto návodu

Dodržujte následující pokyny:

**VÝSTRAHA!**

- Dávejte pozor, aby se na plachtě nehromadila voda nebo sníh. V opačném případě může dojít k poškození markýzy nebo ke zlomení ramen markýzy s následným vážným nebo smrtelným úrazem.
- Markýzu **nevysunujte** za jízdy.
- **Nevysunujte** markýzu za silného větru nebo sněžení.
- Jestliže se očekává příchod silného větru, silného deště nebo sněžení, plátěnou střechu zatáhněte.

- K plátěné střeše se **nepřibližujte** v následujících případech:
 - je za silného větru otevřená,
 - nahromadila se v ní voda,
 - nahromadil se v ní sníh,
 - na plátně střechy jsou těžké úlomky a nečistoty.Markýza by se mohla nepředvídatelně pohnout, ztratit stabilitu, ohnout se nebo se zhroutit.
- Nenechávejte vysunutou markýzu bez dozoru. Dříve, než opustíte své stání, musíte markýzu zasunout.
- Nepoužívejte výrobek, pokud jsou markýza nebo přívodní kabel viditelně poškozené. Škody vždy nechejte opravit servisního partnera v příslušné zemi (adresy viz zadní strana návodu).
- Nepoužívejte markýzu, pokud nefunguje snímač větru.
- Před zahájením jízdy zkontrolujte, zda je markýza kompletně zasunutá. Pokud je markýza vysunutá, nikdy nepojíždějte vozidlem.
- Vozidlem **nejezděte**, jestliže je plátno poškozeno nebo roztrhané; to platí i v případech, kdy byla plátěná střecha správně zatažena. Ramena plátěné střechy jsou přidržována na svém místě plátnem. Pokud by se v průběhu jízdy plátno roztrhlo, plátěná střecha by náhle vystřelila ven. Může dojít k vážnému úrazu. Plátěnou střechu zajistěte tak, aby se za jízdy nemohla rychle a neočekávaně rozložit.
- V případě, že je přívodní kabel markýzy poškozen, musí jej vyměnit odborník.
- Přerušete pomocí externího vypínače přívod napětí dříve, než budete čistit vozidlo v okolí markýzy nebo markýzu jako takovou.
- Udržujte bezpečnou vzdálenost od grilování nebo otevřených ohňů. Plátno může být horkem poškozeno nebo může vzplanout.
- Osoby (včetně dětí), které z důvodu svých fyzických, senzorických nebo duševních schopností, nebo své nezkušenosti nebo neznalosti, nejsou schopny bezpečně používat výrobek, nesmějí tento výrobek používat bez dohledu odpovědné osoby nebo bez jejího poučení.
- **Elektrické přístroje nejsou hračky pro děti!**
Uchovávejte dálkové ovládání mimo dosah dětí. Zabraňte dětem, aby si hrály s nástěnným přepínačem (příslušenství).
- Děti musejí být pod dohledem tak, aby si s výrobkem nehrály.

**POZOR!**

- Zaparkujte obytný přívěs nebo obytný automobil tak, aby nemohlo dojít ke znečištění plachty (větve, listy apod.). Pokud dojde za silného větru k aktivaci snímače větru, markýza se automaticky zasune. Nečistoty na plachtě markýzy mohou způsobit její poškození.
- Okraje plátna by nikdy neměly viset dolů a za všech okolností musí být napnuté. Visící plátno by se mohlo odírat o ramena a poškodit se. Jestliže je plátěná střecha plně rozložená a plátno visí dolů, znovu upravte vnější okraj. U dlouhých plátěných střech se plátno může uprostřed prohýbat.
- Markýzu smíte složit pouze za předpokladu, že na plachtě nejsou žádné nečistoty (větve, listy apod.). V opačném případě může dojít při zasouvání markýzy k jejímu poškození.
- Abyste zabránili odírání, vzniku skvrn a plísně, udržujte plátěnou střechu bez úlomků a nečistot.
- Vlhkou plátěnou střechu zatahujte jen z bezpečnostních důvodů. Poté ji opět co nejdříve otevřete, aby vyschla. Jinak by se plátěná střecha mohla znehodnotit plísní, změnit barvu nebo by na ní mohly vzniknout skvrny.
- Nikdy neohýbejte ramena markýzy nebo clonu dolů k tomu, abyste nechali z markýzy odtéct vodu. Může dojít ke zdeformování markýzy a nepříznivému ovlivnění její funkce.
- Nevěšete na markýzu, na čelní clonu ani na ramena markýzy žádné předměty.
- Nepoužívejte v blízkosti markýzy žádné spreje (např. repelenty, tužidla na vlasy apod.). Následkem je znečištění plachty nebo ztráta její impregnace.
- Nesmí dojít k překročení jmenovité doby provozu 5 min/hodina.
- Pokud po montáži markýzy není nad dveřmi dostatečný volný prostor, musejí dveře během zasouvání nebo vysouvání zůstat zavřené, aby se zabránilo kontaktu dveří s rameny nebo přední lištou. Požadovaný volný prostor závisí na typu dveří (šířka dveří, otočné nebo výsuvné dveře) a nastaveném úhlu sklonu markýzy.

3 Použití v souladu se stanoveným účelem

Plátěná střecha PerfectRoof Awning typu PR4500 je určena k instalaci na obytných automobilech nebo přívěsech.

Markýzu používejte pouze na zaparkovaném vozidle.

4 Příslušenství

Dodávané příslušenství (není součástí dodávky):

Název	Číslo výrobku
Dometic Light LK120 Osvětlení LED s dálkovým ovladačem k montáži na ramena markýzy	9106504018
Seitenwand SP22	9103501069
Shade View, bílá, 3 m	9108677349
Shade View, bílá, 4,5 m	9108677357
Shade View, modrá, 3 m	9108677353
Shade View, modrá, 4,5 m	9108677361
Weather Kit (Souprava do nepříznivého počasí)	9103500743

5 Technický popis

Výrobek PerfectRoof PR4500 je markýza bez opěr. Umožňuje elektrické zasunutí a vysunutí pomocí dálkového ovladače.

Integrovaný snímač větru zajistí automatické zasunutí v případě příliš silného větru. Po automatickém zasunutí může být markýza znovu vysunuta až za 60 vteřin.

Mírný déšť může snadno stékat, protože jedna strana markýzy je po vysunutí mírně níže (obr. **1**, strana 3).

Ovládací prvky dálkového ovládání (obr. **2**, strana 3)

Poz.	Název
1	Zasunutí markýzy
2	Stop
3	Vysunutí markýzy
4	Rozsvícení a zhasnutí osvětlení LED (příslušenství)
5	Provozní kontrolka LED

6 Obsluha markýzy

Dodržujte také bezpečnostní pokyny v části kap. „Důležité bezpečnostní pokyny k instalaci“ na strani 134!



POZNÁMKA

- Při startování motoru vozidla se markýza automaticky zasouvá. Za chodu motoru vozidla je markýza zablokovaná a nelze ji vysunout.
- Při zapnutí přijímač jednou pípne.
- Provoz dálkového ovladače může být narušen poruchami rádiového spojení, pokud je v blízkosti používán jiný přístroj o stejné frekvenci.
- Za jízdy uložte dálkový ovladač na bezpečném místě. Magnet v držáku není navržen pro silné otřesy například při. náhlém brzdění.

6.1 Pokyny k výběru stání vozidla

Abyste se vyhnuli úrazu nebo věcným škodám, postupujte při nastavování vozidla takto:



POZOR!

- Zaparkujte vozidlo tak, aby nemohlo dojít ke znečištění plachty (větve, listy apod.). Pokud dojde za silného větru k aktivaci snímače větru, markýza se automaticky zasune. Nečistoty na plachtě markýzy mohou způsobit její poškození.
- Abyste zabránili odírání, vzniku skvrn a plísně, udržujte plátěnou střechu bez úlomků a nečistot.

6.2 Vysunutí markýzy



VÝSTRAHA! Nebezpečí poškození!

Pamatujte na dostatečnou vzdálenost od předmětů a jiných vozidel. Po vysunutí musí zůstat v okolí od ostatních předmětů nebo vozidel minimální vzdálenost 40 cm.

- ▶ Stiskněte krátce tlačítko ▾.
- ✓ Markýza se vysune až na doraz.



POZOR! Vyvarujte se poškození

Zajistěte, aby okraje plátna byly napnuté a nevisely dolů. Visící plátno by se mohlo odírat o ramena a poškodit se.

Jestliže je plátěná střecha plně rozložená a plátno visí dolů, znovu upravte vnější okraj.

U dlouhých plátěných střech se plátno může uprostřed prohýbat.

6.3 Zasunutí markýzy



POZOR! Nebezpečí poškození!

- Markýzu smíte složit pouze za předpokladu, že na plachtě nejsou žádné nečistoty (větve, listy apod.). V opačném případě může dojít při zasouvání markýzy k jejímu poškození.
- Abyste zabránili odírání, vzniku skvrn a plísně, udržujte plátěnou střechu bez úlomků a nečistot.
- Při zasouvání markýzy pamatujte, že nesmí dojít k zachycení větvi nebo jiných předmětů.

- Odstraňte z plachty nečistoty (větve, listy apod.).
- Stiskněte krátce tlačítko .
- ✓ Markýza se zasune.
- Před zahájením jízdy zkontrolujte, zda je markýza kompletně zasunutá. Čelní clona musí těsně přiléhat ke skříni.



POZOR! Nebezpečí poškození!

Pokud zasunete vlhkou markýzu, vysuňte ji při nejbližší možné příležitosti a nechejte plachtu vyschnout. V případě, že zůstane vlhká plachta delší dobu zasunutá, začne plesnivět a může dojít k vyblednutí barev.

6.4 Test snímače větru



VÝSTRAHA!

- Snímač větru je bezpečnostní součást systému. Výpadek snímače větru může mít za následek smrtelné nebo vážné úrazy a závažné poškození vozidla.
- Před každou cestou a v pravidelných intervalech kontrolujte snímač větru.
- Na snímači větru neměňte žádná nastavení. Provedením změny výrobního nastavení může způsobit výpadek snímače větru s následkem smrtelného nebo vážného úrazu a závažného poškození vozidla.



POZNÁMKA

V případě provedení změny výrobního nastavení pozbývá platnosti nárok na poskytnutí záruky.

Snímač větru otestujete takto:

- Stiskněte krátce tlačítko ▾.
- ✓ Markýza se vysune až na doraz.
- Pohybuje čelní lištou (obr. **4** 1, strana 3) po dobu asi 8 vteřin opakovaně cca 75 až 100 mm nahoru a dolů tak, abyste simulovali vibrace způsobené větrem.
- ✓ Markýza se automaticky kompletně zasune.

Jestliže se plátěná střecha automaticky nezatahuje,

- Zkontrolujte stav baterie snímače větru, a je-li to třeba, baterie vyměňte, viz kap. „Výměna baterií snímače větru“ na straně 142.
- Znovu otestujte snímač větru.
- Jestliže snímač větru nefunguje správně a plátěná střecha se automaticky nezatahuje, naprogramujte ho znovu, viz kap. „Znovunaprogramování snímače větru“ na straně 144.
- Znovu otestujte snímač větru.
- Jestliže snímač větru nefunguje správně ani po přeprogramování, obraťte se na svého servisního partnera.

6.5 Výměna baterií dálkového ovládání



POZNÁMKA

Pokud se po stisknutí některého tlačítka **nerozsvítí** LED dálkového ovladače, je baterie dálkového ovladače vybitá.

- Otevřete kryt dálkového ovladače (obr. **3** 1, strana 3).
- Vyjměte vybitou baterii z držáku.
- Vložte novou baterii typu CR2450 (3 V) do držáku kladným pólem nahoru.
- Opět smontujte dálkový ovladač.



Chraňte životní prostředí!

Akumulátory a baterie nepatří do domovního odpadu.

Odevzdejte vadné akumulátory nebo vybité baterie prodejci nebo na sběrném místě.

6.6 Výměna baterií snímače větru



POZNÁMKA

Pokud jsou baterie senzoru větru téměř vybité, signalizuje tuto skutečnost senzor větru krátkými pípnutími opakovanými každých 5 vteřin.

Navíc se markýza za 30 minut automaticky zasune, i když nefouká vítr.

- Případně markýzu vysuňte.
- Přesuňte snímač větru (obr. **5** 1, strana 4) na vnitřní straně čelní clony doleva a sundejte jej.
- Uvolněte vnitřní část snímače šroubovákem (obr. **6** A, strana 4).
- Vyjměte z krytu vnitřní část snímače (obr. **6** B, strana 4).



POZNÁMKA

Nepoužívejte nabíjecí baterie.

- Vypotřebované baterie nahradte novými alkalickými bateriemi AAA nebo LR03 (1,5 V) (obr. **6** C, strana 4). Zkontrolujte správnou polaritu vložených baterií.
- ✓ Po správném vložení nových baterií se kontrolka LED (**1**) rozsvítí přibližně na 1 sekundu (obr. **6** D, strana 4).

Jestliže se kontrolka LED nerozsvítí, vyjměte baterie a znovu je vložte správně (obr. **6** C, strana 4).



Chraňte životní prostředí!

Akumulátory a baterie nepatří do domovního odpadu.

Odevzdejte vadné akumulátory nebo vybité baterie prodejci nebo na sběrném místě.

- Proved'te test senzoru větru (kap. „Test snímače větru“ na stranì 140).
- Pokud senzor větru nefunguje, znovu jej naprogramujte (kap. „Znovunaprogramování snímače větru“ na stranì 144).

6.7 Ruční zasunutí markýzy v nouzové situaci

Pokud je markýza poškozená, je vadný motor nebo není dostupné napájecí napětí, můžete markýzu zasunout ručně.

Potřebujete k tomu následující nástroje:

- šroubovák
- 10-mm nástrčný nebo očkový klíč.



VÝSTRAHA!

Než s tímto postupem začnete, odpojte plátěnou střechu od napájení. Jinak by se plátěná střecha mohla dát neočekávaně do pohybu. Motor plátěné střechy by mohl začít otáčet šestihřanným hřídelem, nástroj by se otáčel nekontrolovaně a to by mělo za následek vážný úraz nebo vážné poškození vozidla.

- Pomocí šroubováku vyšroubujte šroub (obr. **7** 2, strana 5) a sundejte odnímatelný kryt (obr. **7** 1, strana 5).
- Otáčejte šestihřanným hřídelem (obr. **8** 1, strana 5) pomocí vidlicového nebo očkového klíče č. 10 proti směru hodinových ručiček, dokud se markýza zcela nezatáhne.



POZNÁMKA

- Z konstrukčních důvodů nelze markýzu ručně zasunout tak daleko, jak je zasunuta při využití elektrického pohonu. Mezi čelní lištou a krytem zůstává mezera. Tento jev neohrožuje bezpečnost.
- Pokud provedete ruční opravu markýzy, dojde ke změně nastavení. Po provedení opravy musíte markýzu znovu seřídit, viz kap. „Znovunastavení koncové polohy“ na straně 144.

- Nasadte levé koncové víčko.
- K opravě markýzy kontaktujte servisního partnera v příslušné zemi.

6.8 Rozsvícení a zhasnutí osvětlení LED (příslušenství)

Pokud je markýza vybavena osvětlením LED (max. 30 W), můžete osvětlení rozsvítit nebo zhasnout dálkovým ovladačem takto:

- Stisknutím tlačítka  rozsvítíte osvětlení LED.
- Dalším stisknutím tlačítka  osvětlení LED zhasnete.

7 Nastavení markýzy

7.1 Znovunastavení koncové polohy

Koncová poloha markýzy je optimálně nastavena z výroby. Časem může dojít k nežádoucí změně koncové polohy. Markýza se pak nevysouvá zcela nebo se vysouvá příliš, takže plachta je prověšená.

Nastavení koncové polohy obnovíte takto:

- ▶ Vysuňte markýzu až na doraz.
- ▶ Otáčením regulátoru nahoře na motoru (obr. **9** 1, strana 6) proti směru hodinových ručiček zvětšíte koncový doraz směrem ven.
- ▶ Otáčením regulátoru nahoře na motoru (obr. **9** 1, strana 6) ve směru hodinových ručiček zmenšíte koncový doraz směrem dovnitř.
- ▶ Ke kontrole nastavení markýzu mírně zasuňte a opět vysuňte.
- ▶ Podle potřeby nastavení opakujte.

7.2 Znovunaprogramování snímače větru

Snímač větru je z výroby nastaven podle motoru a dálkového ovladače. V následujících případech musíte snímač větru znovu naprogramovat:

- Snímač větru již nereaguje
- Byla provedena výměna snímače větru
- Po opětovném nastavení motoru a dálkového ovladače.
V tomto případě proveďte krok 1 a poté přejděte přímo ke kroku 3.

Snímač větru znovu naprogramujete takto:

Krok 1: Vyjměte senzor větru a vložku senzoru

- Stiskněte krátce tlačítko ▾.
- ✓ Markýza se vysune až na doraz.
- Přesuňte senzor větru (obr. **5** 1, strana 4) na vnitřní straně čelního krytu doleva a vyjměte jej.
- Odjistěte vložku senzoru (obr. **6** A, strana 4) a vyjměte ji z krytu.

Krok 2: Programování senzoru větru

- Otáčejte regulátorem nastavení citlivosti (obr. **6** 2, strana 4) do polohy „0“.
- Stiskněte programovací tlačítko v přihrádce baterie dálkového ovladače (obr. **3** 2, strana 3).
- ✓ Přijímač jednou krátce pípne.
- ✓ Markýza se dvakrát krátce pohne.
- Znovu hned poté stiskněte programovací tlačítko v přihrádce baterie dálkového ovladače (obr. **3** 2, strana 3).
- ✓ Přijímač znovu krátce pípne.
- Stiskněte jednou krátce programovací tlačítko senzoru větru (obr. **6** 1, strana 4).
- ✓ Senzor jednou krátce pípne.
- ✓ Markýza se dvakrát krátce pohne.
- ✓ Přijímač pětkrát krátce pípne.
- ✓ Nyní je senzor větru spojen s markýzou.
- Otáčejte regulátorem nastavení citlivosti (obr. **6** 2, strana 4) do polohy „3“.

Krok 3: Vložte senzor větru a vložku senzoru a zkontrolujte senzor

- Vložte do krytu vložku senzoru.
- Namontujte senzor větru na vnitřní stranu čelního krytu.
- Otestujte senzor větru rychlým pohybem čelního krytu po dobu 8 uprostřed nahoru a dolů v rozsahu cca 10 cm (obr. **4**, strana 3).
- ✓ Markýza se zasune.
Senzor větru je správně naprogramován a programování je dokončeno.
- Pokud se markýza nezasune, opakujte programování.

7.3 Reset motoru a dálkového ovladače

Motor a dálkový ovladač jsou vzájemně nastaveny z výroby. V následujících případech je nutné resetovat motor a dálkové ovládání:

- Pokud markýza nereaguje na příkazy dálkového ovladače
- Pokud jste vyměnili dálkový ovladač a přijímač.

Krok 1: Kontrola baterií dálkového ovládání

- Zkontrolujte, zda nejsou baterie dálkového ovladače vybité: Stiskněte některé tlačítko dálkového ovladače.
- ✓ LED na dálkovém ovladači se na chvíli rozsvítí.
Pokud se LED nerozsvítí, je baterie vybitá. Výměna baterií viz kap. „Výměna baterií dálkového ovládání“ na straně 141.

Krok 2: Kontrola funkce motoru a dálkového ovladače

- Zkontrolujte, zda jsou motor a dálkový ovladač funkční: Stiskněte krátce tlačítko ▽.
- ✓ Markýza se vysune až na doraz.
Jestliže plátěná střecha nereaguje, nevysune se v celé délce, vysune se příliš daleko (plátno není napnuté) nebo se při uvolnění tlačítka zastaví, pokračujte krokem 3.

Krok 3: Naprogramování nového programu motoru a dálkového ovladače

- Přerušete napájení markýzy hlavním vypínačem na dobu 10 vteřin.
- Opět zapněte napájení.
- ✓ Přijímač jednou krátce pípne.
- Stiskněte do 4 vteřin krátce programovací tlačítko v přihrádce baterie dálkového ovladače (obr. **3** 2, strana 3).
- ✓ Přijímač znovu krátce pípne.
- Stiskněte znovu krátce programovací tlačítko v přihrádce baterie dálkového ovladače (obr. **3** 2, strana 3).
- ✓ Přijímač znovu krátce pípne.
- Stiskněte krátce tlačítko .
- ✓ Přijímač čtyřikrát krátce pípne.
- ✓ Markýza se dvakrát krátce pohne.
- ✓ Markýza a dálkový ovladač jsou nyní vzájemně nastaveny.
- Zkontrolujte funkci markýzy, viz kap. „Zasunutí markýzy“ na stranì 140 a kap. „Vysunutí markýzy“ na stranì 139.
- Pokud markýza nereaguje na dálkový ovladač, opakujte krok 3.
- Znovu naprogramujte senzor větru, viz kap. „Znovunaprogramování snímače větru“ na stranì 144.

8 Čištění a údržba

8.1 Čištění



VÝSTRAHA!

Dříve, než budete markýzu čistit, odpojte elektrické napájení.



POZOR! Nebezpečí poškození!

- **Nikdy** nečistěte markýzu vysokotlakým čističem.
- Nepoužívejte k čištění čisticí písky nebo tvrdé předměty, může dojít k poškození výrobku.
- Nikdy nečistěte dálkový ovladač pod tekoucí vodou nebo ve vodní lázni.

- Odstraňte veškeré úlomky a nečistoty (větvě, listí apod.) ležící na plátně, aby se plátno neopotřebovalo, nevznikly na něm skvrny ani plíseň. Plátěná střecha by se navíc mohla poškodit při zatahování.
- Pravidelně čistěte plachtu markýzy a odstraňujte prach a nečistoty:
 - Používejte k tomu vodu s 30 g pracího prostředku a 30 g bělicího prostředku na 10 litrů vody.
 - Čistěte plachtu tímto roztokem a nechejte čisticí kapalinu pět minut působit.
 - Potom plachtu řádně opláchněte čistou vodou.
 - Zajistěte, aby došlo k úplnému smytí čisticí kapaliny s bělicím prostředkem. V opačném případě může dojít k poškození plachty.
 - Nechejte plachtu vyschnout.
- Příležitostně vyčistěte dálkový ovladač měkkou zvlhčenou utěrkou.

8.2 Mazání

- Podle potřeby namažte klouby markýzy teflonovým mazacím olejem.

8.3 Kontrola



VÝSTRAHA!

Plátěnou střechu nepoužívejte, jestliže je třeba provést její nastavení nebo opravy.

Jestliže zpozorujete jakékoliv poškození, obraťte se na servisního partnera v příslušné zemi (adresy na zadní straně příručky).

- Plátěnou střechu pravidelně kontrolujte, zda není nevyvážená nebo zda nejeví známky opotřebení či poškození kabelů a jiných důležitých částí.
- Markýzu pravidelně kontrolujte:
 - Není plachta poškozená?
 - Nejsou poškozena ramena a čelní clona, nejsou tyto díly opotřebené?
 - Zasouvá se markýza správně?

8.4 Dotažení šroubů zadních kloubových závěsů

Po prvním zatížení musíte dotáhnout šrouby na zadním kloubovém závěsu:

- Po první dovolené s markýzou
- Po 20 000 km jízdy nebo po šesti měsících po instalaci markýzy (platí podmínka, která nastane dříve)

Kromě toho kontrolujte šrouby na kloubovém závěsu při pravidelných kontrolách vozidla.

S požadavkem na dotažení šroubů se obraťte na svého servisního partnera.

Pokyny pro servis (obr. **10**, strana 6):



POZOR!

Ramena markýzy nesmějí být zatížena, aby se nezkroutil údaj utahovacího momentu šroubů.

- Mírně zvedněte přední lištu, aby klouby nebyly zatíženy.
- Dotáhněte oba středové šrouby na moment 20 – 22 Nm.
- Dotáhněte oba dolní šrouby na moment 16 – 18 Nm.

8.5 Vyspravení drobných otvorů v plachtě

Drobné otvory v plachtě nebo místa, na kterých se uvolňuje povrchová úprava, můžete vyspravit vlastními silami:

- Použijte servisní sadu (výr. č. 9103104019).
Postupujte podle pokynů přiloženého návodu.

9 Záruka

Na výrobek je poskytována záruka v souladu s platnými zákony. Zjistíte-li, že je výrobek vadný, zašlete jej do pobočky výrobce ve vaší zemi (adresy viz zadní strana tohoto návodu) nebo do specializovanému prodejci.

K vyřízení opravy nebo záruky nezapomeňte odeslat následující dokumenty:

- Kopii účtenky s datem zakoupení,
- Uvedení důvodu reklamace nebo popisu vady.

10 Likvidace

- Obalový materiál likvidujte v odpadu určeném k recyklaci.



Jakmile výrobek zcela vyřadíte z provozu, informujte se v příslušných recyklačních centrech nebo u specializovaného prodejce o příslušných předpisech o likvidaci odpadu.



Chraňte životní prostředí!

Akumulátory a baterie nepatří do domovního odpadu.

Odevzdejte vadné akumulátory nebo vybité baterie prodejci nebo na sběrném místě.



11 Odstraňování poruch a závad



POZNÁMKA

Pokud nebudete schopni odstranit závady podle následující tabulky, kontaktujte servisního partnera v příslušné zemi (adresy viz zadní strana návodu).

Porucha	Možná příčina	Návrh řešení
Markýza se za silného větru automaticky nezasouvá.	Baterie snímače větru jsou vybité.	Výměna baterií viz kap. „Výměna baterií snímače větru“ na strani 142.
	Snímač větru není správně nastavený.	Otáčejte regulátorem natavení citlivosti (obr. 6 2, strana 4) do polohy „3“.
Plátěná střecha se automaticky zatáhne při slabém větru.	Snímač větru není správně nastavený.	Otáčejte regulátorem natavení citlivosti (obr. 6 2, strana 4) do polohy „3“.
Markýza se po uplynutí 30 minut zasune, i když není větrno. Senzor větru pípne každých 5 vteřin.	Baterie snímače větru jsou téměř vybité.	Výměna baterií viz kap. „Výměna baterií snímače větru“ na strani 142.
Markýza se po uplynutí 60 minut zasune, i když není větrno.	Chybí snímač větru nebo není správně upevněn na základovou desku.	Zasuňte snímač větru na základovou desku až na doraz.

Porucha	Možná příčina	Návrh řešení
Motor nereaguje na dálkové ovládání.	Je aktivní prodleva zapnutí. Po automatickém zasunutí markýzy funkcí snímače větru může být markýza znovu vysunuta až za 60 vteřin.	Vyčkejte po tuto dobu nebo vypněte a znovu zapněte napájení markýzy, tím přemostíte prodlevu zapnutí. Markýzu opět vysuňte, až nebude větrné počasí.
	Baterie dálkového ovladače je vybitá.	Stiskněte krátce jednou z tlačítek  nebo  . Pokud se LED dálkového ovladače nerozsvítí, je baterie vybitá. Výměna baterií viz kap. „Výměna baterií dálkového ovládání“ na straně 141.
	Dálkový ovladač není nebo již není správně seřazen podle motoru.	Resetujte motor a dálkový ovladač, viz kap. „Reset motoru a dálkového ovladače“ na straně 146.
	Napájecí napětí není k dispozici	Zkontrolujte elektrické spoje.
	Motor je vadný.	Ručně zasuňte markýzu, viz kap. „Ruční zasunutí markýzy v nouzové situaci“ na straně 143, a kontaktujte servisního partnera v příslušné zemi.
Plátěná střecha se zcela neotevře nebo se otevře příliš daleko (plátno se na koncích prohýbá).	Koncová poloha již není správně nastavena.	Znovu nastavte koncovou polohu, viz kap. „Znovunastavení koncové polohy“ na straně 144.

12 Technické údaje

12.1 Elektrické údaje

	PR4500
Jmenovité údaje motoru	
Napětí:	12 V $\overline{=}$ (11 – 15 V)
Jmenovitý proud:	4,4 A
Jmenovitý výkon:	52,8 W
Krouticí moment:	20 Nm
Rychlost:	14 min ⁻¹
Pracovní cyklus:	5 min/h

12.2 Mechanické údaje

	PR4500		
Šířka:	260 cm	312 cm	369 cm
Výsuv:	175 cm	225 cm	250 cm
Hmotnost:	24,5 kg	27,5 kg	33,8 kg

	PR4500		
Šířka:	404 cm	477 cm	504 cm
Výsuv:	250 cm	250 cm	250 cm
Hmotnost:	37 kg	48,5 kg	50,5 kg

Kontroly/certifikáty





OPOZORILO!

- Pred uporabo, nastavitvami, čiščenjem in vzdrževanjem izdelka morate prebrati in razumeti ta navodila. To enoto mora vgraditi kvalificiran servisni tehnik. Nepravilna vgradnja lahko povzroči težke poškodbe. Spreminjanje tega izdelka je lahko zelo nevarno in lahko povzroči telesne poškodbe ali materialno škodo.
- Ta navodila za uporabo morajo vedno ostati z izdelkom. Uporabnik mora ta navodila pozorno prebrati.

Kazalo

1	Pojasnitev simbolov	155
2	Pomembna varnostna navodila za namestitvev.	155
3	Uporaba skladna z določili	158
4	Pribor	158
5	Tehnični opis	158
6	Upravljanje markize	159
7	Nastavitev markize	165
8	Čiščenje in nega	169
9	Jamstvo	171
10	Odstranjevanje	171
11	Odpravljanje motenj	172
12	Tehnični podatki	174

1 Pojasnitev simbolov



OPOZORILO!

Varnostni napotek: Neupoštevanje lahko povzroči smrt ali težko poškodbo.



OBVESTILO!

Neupoštevanje lahko povzroči materialno škodo in vpliva na delovanje izdelka.



NASVET

Dopolnilne informacije za upravljanje naprave.

2 Pomembna varnostna navodila za namestitvev

Upoštevajte varnostna navodila in zahteve, ki sta jih predpisala proizvajalec vozila in avtomehanična delavnica.

Proizvajalec ne prevzame odgovornosti za škode v naslednjih primerih:

- poškodbe proizvoda zaradi mehanskih vplivov in prenapetosti
- spremembe na proizvodu brez izrecnega dovoljenja proizvajalca
- uporaba v druge namene, kot so opisani v navodilih

Upoštevajte naslednje napotke:



OPOZORILO!

- Pazite, da se na blagu ne nabira voda ali sneg. Sicer se lahko markiza poškoduje ali pa se roke markize odlomijo in povzročijo težke ali smrtne poškodbe.
- Med vožnjo markize **ne** odpirajte.
- Markize **ne** odpirajte pri močnem vetru ali med sneženjem.
- Če pričakujete močan veter, dež ali sneženje, markizo uvelcite.

- Nikar se **ne približujte** markizi
 - če ste jo pustili odprto ob močnem vetru,
 - če se je na njej nabrala voda,
 - če se je na njej nabral sneg ali
 - če so na blagu markize pristali težki kosi nesnage.Markiza bi se lahko nepredvideno premaknila, postala nestabilna in se zvila ali porušila.
- Izvlečene markize ne pustite brez nadzora. Markizo uvlecite, preden zapustite svoje mesto.
- Markize ne uporabljajte, če ima markiza ali priključni kabel vidne poškodbe. Poškodbe naj vedno popravi servisna služba v konkretni deželi (naslovi so na hrbtne strani navodil).
- Markize ne uporabljajte, če senzor za veter ne deluje.
- Pred začetkom vožnje preverite, da je markiza popolnoma uvlečena. Ko je markiza odprta, ne premikajte vozila.
- Nikar **ne** vozite vozila, če je blago poškodovano ali raztrgano, tudi če ste pred tem pravilno uvlekli markizo. Blago drži ročice markize v njihovem položaju. Če se blago med vožnjo raztrga, bo markiza nenadoma planila navzven. To lahko povzroči težke poškodbe. Zavarujte markizo tako, da se med vožnjo ne more sunkovito in nepričakovano razširiti.
- Če je priključni kabel markize poškodovan, ga mora zamenjati strokovnjak.
- Z eksternim stikalom za vklop/izklop prekinite napajanje, šele nato začnite s čiščenjem vozila v bližini markize ali same markize.
- Če pečete na žaru ali kurite ogenj, poskrbite za varno razdaljo do markize. Blago se lahko poškoduje zaradi vročine ali celo vžge.
- Osebe (vključno otroci), ki zaradi svojih psihičnih, senzoričnih ali duševnih sposobnosti ali svoje neizkušenosti ali neznanja niso v stanju, da bi varno uporabljali proizvod, je brez nadzora ali navodil druge odgovorne osebe ne smejo uporabljati proizvod.
- **Električne naprave niso otroške igrače!**
Električne naprave in daljinsko upravljanje shranjujte izven dosega rok. Preprečujte, da bi se otroci igrali s stenskim stikalom (pribor).
- Otroke se mora nadzorovati in se prepričati, da se z napravo ne igrajo.

**OBVESTILO!**

- Avtodom ali stanovanjsko prikolico postavite tako, da na blago ne more priti kakšna nesnaga (veje, listi in podobno). Če se pri močnem vetru vklopi vetrni senzor, se markiza samodejno uvleče. Če je na blagu nesnaga, se lahko markiza poškoduje.
- Robovi blaga markize ne smejo ohlapno viseti in morajo vedno biti trdno napeti. Če blago ohlapno visi, se lahko drgne ob ročice in poškoduje.
Nastavite dolžino zunanjega roba, če blago ohlapno visi tudi, ko je markiza povsem izvlečena.
Pri dolgih markizah se lahko blago sčasoma povesi na sredini.
- Markizo uvlecite le, če na blagu ni nesnage (veje, listje ali podobno). Sicer se lahko markiza pri tem poškoduje.
- Poskrbite, da na markizi ni nesnage, ki bi markizo lahko odrgnila, umazala ali povzročila nastajanje plesni.
- Markizo v mokrem stanju uvlecite le, če je to zaradi varnosti nujno potrebno. Zatem jo čim hitreje ponovno raztegnite in pustite, da se posuši. Če tega ne storite, lahko markiza prične plesniti, se razbarva ali dobi madeže.
- Roke markize ali zaslona nikoli ne upogibajte navzdol, da bi tako odtekla vode z markize. Na ta način se lahko markiza ukrivi, kar vpliva na njeno funkcijo.
- Na markizo ne obešajte predmetov, nit ne na sprednji zaslon niti na roke markize.
- V bližini markize ne uporabljajte razpršil (n. pr. razpršilo proti insektom, razpršilo za lase). S tem se blago onesnaži ali zgubi odbojni efekt.
- Imenskega trajanja obratovanja 5 min/uro ne smete preseči.
- Če po montaži markize nad vratmi ne ostane dovolj prostega prostora, morajo vrata med uvlečenjem in izvlečenjem ostati zaprta, s čimer se prepreči stik vrat z rokami ali sprednjo letvijo.
Potreben prosti prostor je odvisen od načina izdelave vrat (širina vrat, nihajna ali drsna vrata) in nastavljenega nagibnega kota markize.

3 Uporaba skladna z določili

Markiza PerfectRoof PR4500 je primerna za vgradnjo na avtodome ali stanovanjske prikolice.

Markizo se sme uporabiti le na mestu.

4 Pribor

Kot pribor se lahko prejme (ne sodi v dobavni obseg):

Označitev	Št. izdelka
Dometic Light LK120 LED osvetlitev z daljinskim upravljanjem za montažo na roke markize	9106504018
Seitenwand SP22	9103501069
Shade View, bel, 3 m	9108677349
Shade View, bel, 4,5 m	9108677357
Shade View, moder, 3 m	9108677353
Shade View, moder, 4,5 m	9108677361
Weather Kit (Vremenski komplet)	9103500743

5 Tehnični opis

Markiza PerfectRoof PR4500 je markiza brez podpornikov. Z daljinskim upravljanjem se jo električno uvleče in izvleče.

Preko vgrajenega senzorja za veter se ob močnem vetru avtomatsko uvleče. Če se je markiza avtomatsko uvlekla, se lahko šele po 60 sekundah ponovno izvleče.

Rahel dež enostavno odteče, ker ena stran markize visi v izvlečenem stanju nekoliko nižje (sl. **1**, stran 3).

Upravljalni elementi za daljinsko upravljanje (sl. 2, stran 3)

Poz.	Označitev
1	Uvlek markize
2	Stop
3	Izvlek markize
4	Vklop in izklop LED osvetlitve (oprema)
5	Obratovalna LED osvetlitev

6 Upravljanje markize

Upoštevajte tudi varnostna navodila v pogl. „Pomembna varnostna navodila za namestitvev“ na strani 155!



NASVET

- Ko zaženete motor vozila, se markiza samodejno uvleče. Medtem, ko motor vozila teče, je markiza blokirana in se ne more izvleči.
- Sprejemnik pri vklopu odda enkratni zvočni signal (piskanje).
- Obratovanje daljinskega upravljanja lahko ovirajo radijske motnje, če neka druga naprava v bližini uporablja isto frekvenco.
- Daljinski upravljevec shranite med vožnjo na varnem mestu. Magnet v držalu ni dimenzioniran za močne sonke, kot npr. pri nenadnem zaviranju.

6.1 Navodilo za lokacijo vozila

Pri postavljanju vozila upoštevajte naslednja opozorila, da preprečite poškodbe in materialno škodo:



OBVESTILO!

- Vozilo postavite tako, da na blago ne more pasti nesnaga (veje, listje ali podbno). Če se ob močnem vetru vklopi senzor za veter, se markiza avtomatsko uvleče in nesnaga, ki leži na blagu, lahko markizo poškoduje.
- Poskrbite, da na markizi ni nesnage, ki bi markizo lahko odrgnila, umazala ali povzročila nastajanje plesni.

6.2 Izvlek markize



OPOZORILO! Nevarnost poškodb!

Upoštevajte zadostno razdaljo do predmetov in drugih vozil. Ko je markiza izvlečena, mora biti v krogu minimalni odmik do drugih predmetov ali vozil 40 cm.

- Kratko pritisnite tipko ▽.
- ✓ Markiza se izvleče do prislona.



OBVESTILO! Preprečite poškodbe

Prepričajte se, da so robovi blaga napeti in ne visijo ohlapno. Če blago ohlapno visi, se lahko drgne ob ročice in poškoduje.

Nastavite dolžino zunanjšega roba, če blago ohlapno visi tudi, ko je markiza povsem izvlečena.

Pri dolgih markizah se lahko blago sčasoma povesi na sredini.

6.3 Uvlek markize



OBVESTILO! Nevarnost poškodb!

- Markizo uvlecite le, če na blagu ni nesnage (veje, listje ali podobno). Sicer se lahko markiza pri tem poškoduje
- Poskrbite, da na markizi ni nesnage, ki bi markizo lahko odrgnila, umazala ali povzročila nastajanje plesni.
- Ko markizo uvlečete, pazite, da se ne zagozdijo veje in drugi predmeti.

- Odstranite nesnago (veje, listje in podobno), ki je na blagu.
- Kratko pritisnite tipko △.
- ✓ Markiza se uvleče.
- Prepričajte se, da je markiza popolnoma uvlečena, šele nato se odpeljite. Sprednji zaslon se mora ohišju tesno prilagati.



OBVESTILO! Nevarnost poškodb!

Če ste markizo uvlekli mokro, jo ob prvi proložnosti spet izvlecite in blago posušite. Če ostane mokro blago dalj časa zavito, splesni ali barve obledijo.

6.4 Preverjanje senzorja za veter



OPOZORILO!

- Senzor za veter je za varnost pomemben sestavni del. Izpad senzorja za veter lahko povzroči smrtne ali težke poškodbe oseb kot tudi težke poškodbe vozila.
- Senzor preverite pred vsakim potovanjem in v rednih razmikih.
- Na senzorju za veter ne spreminjajte nobenih nastavitev. Spreminjanje tovarniških nastavitev lahko povzroči izpad senzorja za veter in s tem smrtne in težke poškodbe oseb kot tudi težke poškodbe vozila.



NASVET

Če spremenite tovarniške nastavitve, izgubite garancijske pravice.

Senzor za veter preverite tako:

- ▶ Kratko pritisnite tipko ▽.
- ✓ Markiza se izvleče do prislona.
- ▶ Večkrat premaknite sprednjo letev (sl. **4** 1, stran 3) v času pribl. 8 sekund za pribl. 75 do 100 mm naprej in nazaj, da z vibracijami simulirate veter.
- ✓ Markiza se avtomatsko popolnoma uvleče.

Če se markiza ne uvleče samodejno

- ▶ Preverite stanje baterije vetrnega senzorja in jih po potrebi zamenjajte, glejte pogl. „Menjava baterij senzorja za veter“ na strani 163.
- ▶ Ponovno preverite stanje vetrnega senzorja.
- ▶ Če vetrni senzor ne deluje in se markiza ne uvleče samodejno, ga morate ponovno programirati, glejte pogl. „Novo programiranje senzorja za veter“ na strani 165.
- ▶ Ponovno preverite stanje vetrnega senzorja.
- ▶ Če vetrni senzor tudi po ponovnem programiranju ne deluje, se obrnite na svojega servisnega zastopnika.

6.5 Menjava baterij v daljinskem upravljanju



NASVET

Če se LED svetilka daljinskega upravljanja **ne** prižge, po tem, ko ste pritisnili na eno od tipk, je baterija daljinskega upravljanja prazna.

- ▶ Odprite ohišje daljinskega upravljanja (sl. **3** 1, stran 3).
- ▶ Staro baterijo izvlecite iz držala.
- ▶ V držalo vstavite novo baterijo tipa CR2450 (3 V) s plus polom navzgor.
- ▶ Daljinsko upravljanje ponovno sestavite.



Varujte vaše okolje!

Akumulatorji in baterije ne sodijo med gospodinske odpadke.

Okvarjene akumulatorje ali izrabljene baterije oddajte pri trgovcu ali na zbirno mesto.

6.6 Menjava baterij senzorja za veter



NASVET

Če so baterije senzorja za veter skoraj prazne, vas na to opozori kratek zvočni signal (piskanje), ki se ponovi vsakih 5 sekund.

Dodatno se markiza po 30 minutah samodejno uvleče, tudi če ni vetrovno.

- Po potrebi markizo izvlomite.
- Potisnite senzor za veter (sl. **5** 1, stran 4) na notranji strani sprednjega zaslona na levo in ga snemite.
- Z izvijačem (sl. **6** A, stran 4) sprostite vstavek za senzor.
- Vstavek za senzor vzemite iz ohišja (sl. **6** B, stran 4).



NASVET

Ne uporabljajte polnilnih baterij.

- Zamenjajte rabljene baterije z novimi alkalnimi baterijami tipa AAA ali LR03 (1,5 V) (sl. **6** C, stran 4). Poskrbite, da so poli baterij pravilno obrnjeni.
- ✓ Če ste baterije pravilno vstavili, lučka LED (**1**) zasveti za približno 1 sekundo (sl. **6** D, stran 4).
Če lučka LED ne zasveti, odstranite baterije in jih ponovno pravilno vstavite (sl. **6** C, stran 4).



Varujte vaše okolje!

Akumulatorji in baterije ne sodijo med gospodinjske odpadke.

Okvarjene akumulatorje ali izrabljene baterije oddajte pri trgovcu ali na zbirno mesto.

- Testirajte senzor za veter (pogl. „Preverjanje senzorja za veter“ na strani 161).
- Če senzor za veter ne deluje, ga na novo programirajte (pogl. „Novo programiranje senzorja za veter“ na strani 165).

6.7 V sili pospravite markizo ročno

Če je markiza poškodovana, ali je motor v okvari, ali ni napajanja, se lahko markizo ročno pospravi.

Za to potrebujete naslednje orodje:

- izvijač
- 10-mm viličasti ali zaprt vijačni ključ



OPOZORILO!

Odklopite napajanje markize, preden začnete s postopkom. Sicer bi se markiza lahko nepričakovano vklopila. Motor markize bi lahko zavrtel šestkotno gred, kar bi nenadzorovano zavrtelo orodje in povzročilo težke poškodbe ali veliko materialno škodo na vozilu.

- Z izvijačem odstranite vijak (sl. **7** 2, stran 5) in snemite prekrivno kapo (sl. **7** 1, stran 5).
- Šesterorobo gred (sl. **8** 1, stran 5) vrtite z 10 mm viličastim ali vijačnim ključem proti smeri urinega kazalca tako dolgo, da je markiza popolnoma pospravljena.





NASVET

- Konstrukcijsko pogojeno je, da markize ročno ni mogoče pospraviti tako daleč kot z električnim obratovanjem. Med sprednjo letvijo in ohišjem ostane reža. To ne vpliva na varnost.
- Če ste markizo pospravili ročno, nastavitve niso več pravilne. Po popravilu se mora markizo na novo nastaviti, glejte pogl. „Resetiranje motorja in daljinskega upravljanja“ na strani 167

- Namestite levo prekrivno kapo.
- Za popravilo markize se obrnite na servisno službo v konkretni deželi.

6.8 Vklop in izklop LED osvetlitve (oprema)

Če je markiza opremljena z LED osvetlitvijo (maks. 30 W), lahko osvetlitev vklopite in izklopite z daljinskim upravljavcem naslednje:

- Pritisnite tipko , da LED osvetlitev vklopite.
- Ponovno pritisnite tipko , da LED osvetlitev izklopite.

7 Nastavitev markize

7.1 Nova nastavitev končnega položaja

Končni položaj markize je tovarniško optimalno nastavljen. Sčasoma se lahko zgodi, da končni položaj ni več pravilen. V tem primeru se markiza ne izvleče več popolnoma ali pa se izvleče predaleč, tako da se blago povesi.

Tako na novo nastavite končni položaj:

- ▶ Markizo izvlecite do prislona.
- ▶ Zgornji regulator na motorju (sl. **9** 1, stran 6) zavrtite v nasprotni smeri urinega kazalca, da povečate položaj končnega omejevala navzven.
- ▶ Zgornji regulator na motorju (sl. **9** 1, stran 6) zavrtite v smeri urinega kazalca, da zmanjšate položaj končnega omejevala navznoter.
- ▶ Markizo nekoliko uvlecite in izvlecite, da preverite nastavitev.
- ▶ Po potrebi ponovite nastavitev.

7.2 Novo programiranje senzorja za veter

Senzor za veter je tovarniško nastavljen na motor in daljinsko upravljanje. V naslednjih primerih se mora senzor za veter novo programirati:

- če senzor za veter ne reagira več
 - če ste senzor za veter zamenjali
 - po resetu motorja in daljinskega upravljanja.
- V tem primeru opravite korak 1, nato nadaljujte neposredno s korakom 3.

Senzor za veter programirate tako:

Korak 1: Odstranitev senzorja za veter in vstavka za senzor

- ▶ Kratko pritisnite tipko .
- ✓ Markiza se izvleče do prislona.
- ▶ Potisnite senzor za veter (sl. **5** 1, stran 4) na notranji strani sprednjega zaslona na levo in ga snemite.
- ▶ Sprostite vstavek za senzor (sl. **6** A, stran 4) in ga vzemite iz ohišja.

Korak 2: Nastavitev senzorja za veter

- Regulator za nastavitev občutljivosti (sl. **6** 2, stran 4) zasukajte na „0“.
- Pritisnite tipko za programiranje v baterijskem predalčku daljinskega upravljavca (sl. **3** 2, stran 3).
- ✓ Sprejemnik enkrat kratko zapiska.
- ✓ Markiza se dvakrat kratko premakne.
- Ponovno pritisnite tipko za programiranje direktno v priključku v baterijskem predalčku daljinskega upravljavca (sl. **3** 2, stran 3).
- ✓ Sprejemnik ponovno kratko zapiska.
- Enkrat kratko pritisnite tipko za programiranje senzorja za veter (sl. **6** 1, stran 4).
- ✓ Senzor enkrat kratko zapiska.
- ✓ Markiza se dvakrat kratko premakne.
- ✓ Sprejemnik petkrat kratko zapiska.
- ✓ Senzor za veter je sedaj povezan z markizo.
- Regulator za nastavitev občutljivosti (sl. **6** 2, stran 4) zasukajte na „3“.

Korak 3: Vstavljanje senzorja za veter in vstavka senzorja ter preverjanje senzorja

- Vstavek senzorja vstavite v ohišje.
- Senzor za veter montirajte na notranji strani sprednjega zaslona.
- Senzor za veter preverite tako, da sprednji zaslon za 8 sekund v sredini za pribl. 10 cm hitro pomaknete navzgor in navzdol (sl. **4**, stran 3).
- ✓ Markiza se uvleče.
Senzor za veter je pravilno nastavljen in programiranje je končano.
- Če se markiza ne uvleče, programiranje ponovite.

7.3 Resetiranje motorja in daljinskega upravljanja

Motor in daljinsko upravljanje sta tovarniško medsebojno naravnana. Motor in daljinsko upravljanje se morata resetirati v naslednjih primerih:

- če markiza ne reagira več na ukaze daljinskega upravljavca,
- če ste zamenjali daljinski upravljavac ali sprejemnik.

Korak 1: preverjanje baterij daljinskega upravljanja

- Preverite, da baterija daljinskega upravljanja ni prazna: za to pritisnite eno tipk daljinskega upravljanja.
- ✓ LED svetilka na daljinskem upravljanju se kratko prižge.
Če se LED svetilka ne prižge, je baterija iztrošena. Baterijo menjajte, glejte pogl. „Menjava baterij v daljinskem upravljanju“ na strani 162.

Korak 2: preverjanje delovanja motorja in daljinskega upravljanja

- Preverite, ali delujeta motor in daljinsko upravljanje: za to kratko pritisnite tipko ▽.
- ✓ Markiza se izvleče do prislona.
Če se markiza ne odzove, če se ne izvleče v celoti, če se izvleče predaleč (blago ni napeto) ali če se zaustavi, ko izpustite gumb, nadaljujte pri koraku 3.

Korak 3: Novo programiranje motorja in daljinskega upravljavca

- Z glavnim stikalom izklopite napajanje markize za 10 sekund.
- Ponovno vklopite napajanje.
- ✓ Sprejemnik enkrat kratko zapiska.
- V času 4 sekund pritisnite tipko za programiranje v baterijskem predalčku daljinskega upravljavca (sl. **3** 2, stran 3).
- ✓ Sprejemnik ponovno kratko zapiska.
- Ponovno kratko pritisnite tipko za programiranje v baterijskem predalčku daljinskega upravljavca (sl. **3** 2, stran 3).
- ✓ Sprejemnik ponovno kratko zapiska.
- Kratko pritisnite tipko .
- ✓ Sprejemnik štirikrat kratko zapiska.
- ✓ Markiza se dvakrat kratko premakne.
- ✓ Daljinski upravljevec in markiza sta sedaj spet medsebojno naravnana.
- Preverite delovanje markize, glejte pogl. „Uvlek markize“ na strani 160 in pogl. „Izvlak markize“ na strani 160.
- Če markiza na daljinski upravljevec ne reagira, ponovite korak 3.
- Senzor za veter programirajte na novo, glejte pogl. „Novo programiranje sensorja za veter“ na strani 165.

8 Čiščenje in nega

8.1 Čiščenje

**OPOZORILO!**

Preden markizo očistite, jo izklopite iz omrežja.

**OBVESTILO! Nevarnost poškodb!**

- Markize **nikoli** ne čistite z visokotlačnim čistilcem.
- Za čiščenje ne uporabljajte ostrih čistilnih sredstev ali trdih predmetov, ki bi jo lahko poškodovali.
- Daljinskega upravljanja nikoli ne čistite pod tekočo vodo ali celo v vodi od pomivanja posode.

- Odstranite vso nesnago (veje, listi in podobno) z blaga, saj se blago lahko odrgne, umaže ali prične plesniti. Markiza se lahko poškoduje tudi, ko je uvlečena.
- Blago markize redno čistite, da odstranite prah in nesnago:
 - Za to uporabite vodo s 30 g sredstva za pomivanje in 30 g belila na 10 litrov vode.
 - S tem namilite blago in pustite, da čistilna tekočina učinkuje pet minut.
 - Temeljito sperite s čisto vodo.
Prepričajte se, da ste čistilno tekočino z belilom popolnoma sprali.
V nasprotnem primeru se lahko blago poškoduje.
 - Pustite, da se blago posuši.
- Daljinsko upravljanje po potrebi očistite z vlažno krpo.

8.2 Mazanje

- Po potrebi namažite zglobe markize z mazalnim oljem, ki vsebuje teflon.

8.3 Preverjanje

**OPOZORILO!**

Ne sprožajte premikov markize, če jo je treba nastaviti ali popraviti. Če odkrijete poškodbe, stopite v stik s servisnim partnerjem v svoji državi (naslove najdete na koncu teh navodil).

- Redno preverjajte morebitno nestabilnost markize ali znake obrabe in poškodb kablov ali drugih kritičnih delov.
- Markizo redno preverite:
 - Ali je blago nepoškodovano?
 - Ali so roke in sprednji zaslon nepoškodovani in brez sledi obrabe?
 - Ali se markiza pravilno zapira?

8.4 Privijanje vijakov ramenskega sklepa

Po prvih obremenitvah se mora vijake na ramenskem sklepu ponovno priviti:

- po prvem dopustu, ko ste markizo uporabili
- po 20 000 km vožnje ali šestih mesecih po vgradnji markize (odvisno od tega, kaj nastopi najprej)

Poleg tega se mora ob rednih servisih vozila kontrolirati vijake na ramenskem sklepu.

Za privijanje vijakov se obrnite na vašo servisno službo.

Navodilo za servis (sl. **10**, stran 6):

**OBVESTILO!**

Roke markize morajo biti razbremenjene, da se pritezni moment vijakov ne izkrivi.

- Rahlo dvignite prednjo letev, s čimer razbremenite zglobe.
- Oba centralna vijaka privijte z 20 – 22 Nm.
- Oba spodnja vijaka privijte z 16 – 18 Nm.

8.5 Majhne luknje v blagu zakrpajte

Majhne luknje ali mesta, na katerih se prevleka lušči, lahko sami zakrpate.

- Uporabite komplet za popravilo (št. izdelka 9103104019)
Postopajte tako, kot je opisano v priloženem navodilu.

9 Jamstvo

Na výrobek je poskytována záruka v souladu s platnými zákony. Pokud je výrobek vadný, kontaktujte svého specializovaného prodejce nebo pobočku výrobce ve vaší zemi (adresy jsou uvedeny na zadní straně návodu).

K provedení opravy nebo záručního servisu musíte zaslat následující dokumentaci:

- kopii účtu s datem zakoupení,
- uvedení důvodu reklamace nebo popisu vady.

10 Odstranjevanje

- Embalažni material odložite na primernem mestu za zbiranje odpadkov za reciklažo.



Ko dokončno prenehate uporabljati napravo in jo nameravate zavreči, se o veljavnih okoljskih predpisih posvetujte z najbližjim središčem za zbiranje odpadkov za reciklažo ali pri svojem trgovcu.



Varujte vaše okolje!

Akumulatorji in baterije ne sodijo med gospodinjske odpadke.

Okvarjene akumulatorje ali izrabljene baterije oddajte pri trgovcu ali na zbirno mesto.

11 Odpravljanje motenj



NASVET

Če motenj ne morete odpraviti s pomočjo naslednje tabele, se obrnite na servisno službo v konkretni deželi (naslovi so na hrbtni strani navodil).

Motnja	Možni vzrok	Odpravljanje motnje
Markiza se ob močnem vetru ne uvleče avtomatsko.	Baterije senzorja za veter so prazne.	Baterije zamenjajte, glejte pogl. „Menjava baterij senzorja za veter“ na strani 163.
	Senzor za veter ni pravilno nastavljen.	Regulator za nastavitev občutljivosti (sl. 6 2, stran 4) zasukajte na „3“.
Markiza se samodejno uvleče tudi v rahlem vetru.	Senzor za veter ni pravilno nastavljen.	Regulator za nastavitev občutljivosti (sl. 6 2, stran 4) zasukajte na „3“.
Markiza se spet avtomatsko uvleče po 30 minutah, tudi če ni vetrovno. Senzor za veter zapiska vsakih 5 sekund.	Baterije senzorja za veter so skoraj prazne.	Baterije zamenjajte, glejte pogl. „Menjava baterij senzorja za veter“ na strani 163.
Markiza se spet avtomatsko uvleče po 60 minutah, tudi če ni vetrovno.	Senzor za veter manjka ali pa ni pravilno potisnjen na osnovno ploščo.	Senzor za veter potisnite tako daleč na osnovno ploščo, da zaskoči.

Motnja	Možni vzrok	Odpravljanje motnje
Motor na daljinsko upravljanje ne reagira.	<p>Aktivna je zakasnitev vklopa.</p> <p>Če se je markiza preko senzorja za veter avtomatsko uvlekla, se lahko šele po 60 sekundah ponovno izvleče.</p>	Počakajte ta čas ali izklopite napajanje markize in ga ponovno vklopite, s čimer obidete zakasnitev vklopa. Markizo izvlecite spet, ko ni več vetrovno.
	Baterija daljinskega upravljanja je prazna.	<p>Kratko pritisnite eno od obeh tipk  ali . Če se LED svetilka daljinskega upravljanja ne prižge, je baterija prazna.</p> <p>Baterijo zamenjajte, glejte pogl. „Menjava baterij v daljinskem upravljanju“ na strani 162.</p>
	Daljinsko upravljanje ni ali ni več pravilno nastavljeno na motor.	Resetirajte motor in daljinsko upravljanje, glejte pogl. „Resetiranje motorja in daljinskega upravljanja“ na strani 167.
	Ni napajanja	Preverite električne povezave.
	Motor je v okvari.	Markizo ročno uvlecite, glejte pogl. „V sili pospravite markizo ročno“ na strani 164 in se obrnite na servisno službo v konkretni deželi.
Markiza se ne izvleče v celoti ali pa se izvleče predaleč (blago se na robovih povesi).	Končni položaj ni več pravilno nastavljen.	Na novo nastavite končni položaj, glejte pogl. „Nova nastavitve končnega položaja“ na strani 165.

12 Tehnični podatki

12.1 Električni podatki

	PR4500
Podatki motorja	
Napetost:	12 V $\overline{\text{---}}$ (11 – 15 V)
Nazivna tok:	4,4 A
Nazivna moč:	52,8 W
Navor:	20 Nm
Hitrost:	14 min $^{-1}$
Imensko trajanje obratovanja:	5 min/uro

12.2 Mehanski podatki

	PR4500		
Širina:	260 cm	312 cm	369 cm
Izvlek:	175 cm	225 cm	250 cm
Teža:	24,5 kg	27,5 kg	33,8 kg

	PR4500		
Širina:	404 cm	477 cm	504 cm
Izvlek:	250 cm	250 cm	250 cm
Teža:	37 kg	48,5 kg	50,5 kg

Testiranja/certifikati



Mobile living made easy.



dometic.com

**YOUR LOCAL
DEALER**

dometic.com/dealer

**YOUR LOCAL
SUPPORT**

dometic.com/contact

**YOUR LOCAL
SALES OFFICE**

dometic.com/sales-offices

A complete list of Dometic companies, which comprise the Dometic Group, can be found in the public filings of:
DOMETIC GROUP AB Hemvärnsgatan 15 SE-17154 Solna Sweden